

azzurra | volume 4

J&T
lime 1.0

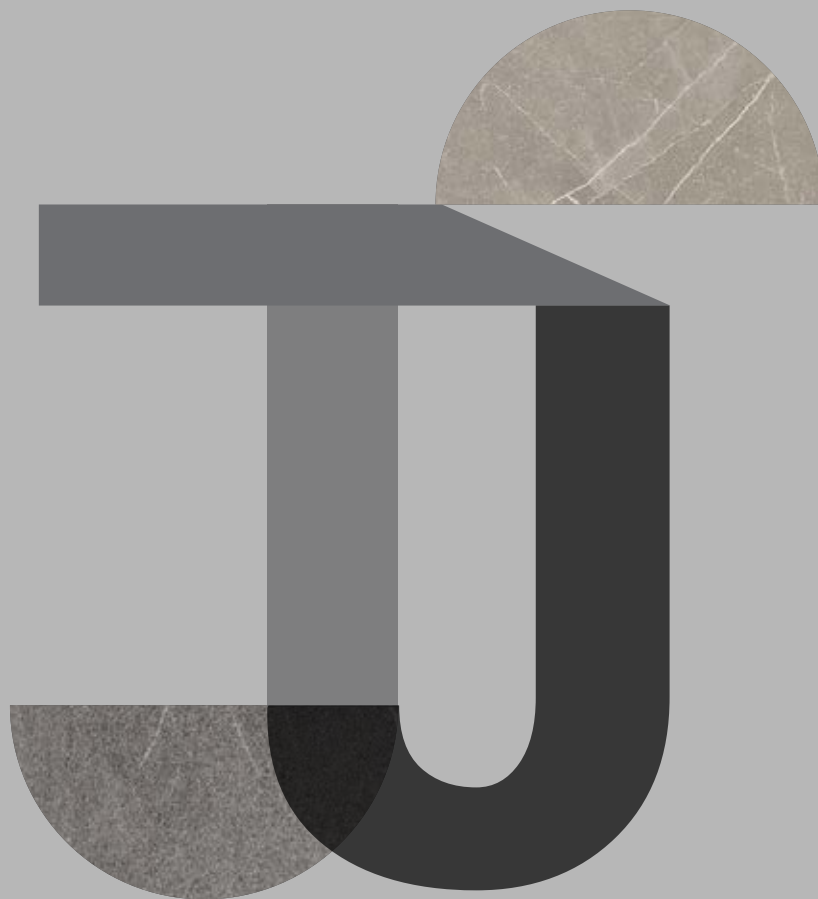

AZZURRA

azzurra | volume 4

J&T

Lime 1.0

\

AZZURRA

two souls
intertwined,
open up
to beauty

le mélange
de deux âmes
devient
pure beauté

Die Verflechtung
zweier Seelen,
die sich der
Schönheit öffnen

la unión
de dos almas
abiertas
a la belleza



J&T è l'acronimo di Jey & Tratto per definire la caratteristica delle due collezioni diverse per forma e modalità di apertura dell'anta. Nello scorrere di queste pagine potrete scoprire le molteplici soluzioni d'arredo in cui forme, materiali e cromie si esprimono per integrazione facendo emergere punti di vista e soluzioni creative molto utili ad immaginare la vostra personale idea di bagno. J&T, insieme sinonimo di completezza e integrazione, due anime simile che trovano nello spazio intimo della zona bagno il modo di esprimere la bellezza del design e la concretezza della funzionalità in un Unicum di valori da vivere giorno dopo giorno.

/ J&T is the acronym for Jey & Tratto defining the character of the two collections that differ in terms of their form and door opening mechanism. As you turn these pages, you will discover the many furniture solutions expressing form, material and colour through their integration, bringing to light different points of view and creative solutions, useful in imagining your personal idea of a bathroom. J&T, together synonymous with completeness and integration, two similar souls, which in the intimate space of a bathroom find a way to express the beauty of design and practicality in a unique set of values to be experienced day after day.

/ J&T est l'acronyme de Jey & Tratto pour définir la caractéristique des deux collections différentes par leur forme et modalité d'ouverture de la porte. En parcourant ces pages vous pourrez découvrir les nombreuses solutions d'ameublement où les formes, les matériaux et les couleurs s'expriment en se mélangeant et en soulignant les points de vue et les solutions créatives très utiles pour imaginer votre idée personnelle de salle de bains. J&T, ensemble sont synonyme de complémentarité et intégration, deux âmes similaires qui trouvent dans l'espace intime de la salle de bains la façon d'exprimer la beauté du design et le concret de la fonctionnalité en un Unicum de valeurs à vivre jour après jour.

/ J&T ist eine Abkürzung für Jey & Tratto, um die Eigenschaft der beiden in der Form sowie in der Öffnungsweise unterschiedlichen Kollektionen zu definieren. Auf diesen Seiten finden Sie die zahlreichen Einrichtungslösungen, in denen sich Formen, Materialien und Farben durch Integration ausdrücken und kreative Sichtweisen und Lösungen entstehen lassen, die besonders nützlich sind, um sich Ihr persönliches Badkonzept vorzustellen. J&T, gemeinsam ein Synonym für Vollständigkeit und Integration, zwei ähnliche Seelen, die im intimen Badezimmerbereich ihre Art und Weise finden, um die Schönheit des Designs und die Konkretheit der Funktionalität in einem Unikum aus jenen Werten auszudrücken, die Tag für Tag erlebt werden können.

/ J&T es el acrónimo de Jey & Tratto para definir la característica de las dos Colecciones con diferentes formas y modos de apertura de la puerta. En el flujo de estas páginas descubrirá las múltiples soluciones de amoblado en las que las formas, los materiales y los colores se expresan mediante la integración, aportando puntos de vista muy útiles y soluciones creativas para imaginar su idea personal de baño. J&T, juntos sinónimo de integridad e integración, dos almas similares que encuentran en el espacio íntimo del área del baño la forma de expresar la belleza del diseño y la concreción de la funcionalidad en un Unicum de valores para ser vividos día tras día.

lo spirito
dalla materia
cambia forma

the spirit
of matter
changes form

L'esprit
de la matière
se transforme

Der Geist der
Materie ändert
seine Form

el espíritu
de la materia
cambia de forma

J / Jey

J&T | 01 / Jey
pages 12 / 23

| KROS |

J&T | 02 / Jey
pages 26 / 39

| CLEO |

J&T | 03 / Jey
pages 42 / 53

| CLIMB |

J&T | 04 / Jey
pages 54 / 65

| CUBE |

J&T | 05 / Jey
pages 66 / 81

| CLIMB FREE |

J&T | 06 / Jey
pages 82 / 93

| CLEO |

J&T | 07 / Jey
pages 96 / 109

| 101 |

J&T | 08 / Jey
pages 110 / 119

| 111 |

J&T | 09 / Jey
pages 120 / 129

| 113 |

T / Tratto

J&T | 10 / Tratto
pages 134 / 143

| CLEO |

J&T | 11 / Tratto
pages 144 / 157

| CLEO |

J&T | 12 / Tratto
pages 158 / 169

| CLEO |

J&T | 13 / Tratto
pages 170 / 181

| KROS |

J&T | 14 / Tratto
pages 184 / 197

| CUBE |

J&T | 15 / Tratto
pages 198 / 207

| 102 |

J&T | 16 / Tratto
pages 210 / 221

| 106 |

J&T | 17 / Tratto
pages 222 / 231

| 107 |

J&T | 18 / Tratto
pages 234 / 243

| 115 |

J&T INFORMAZIONI TECNICHE
technical information
pages 244 / 261



J&T | 01 | KROS |



J&T | 02 | CLEO |



J&T | 03 | CLIMB |



J&T | 04 | CUBE |



J&T | 05 | CLIMB FREE |



J&T | 06 | CLEO |



J&T | 07 | 101 |



J&T | 08 | 111 |



J&T | 09 | 113 |



J&T | 10 | CLEO |



J&T | 11 | CLEO |



J&T | 12 | CLEO |



J&T | 13 | KROS |



J&T | 14 | CUBE |



J&T | 15 | 102 |



J&T | 16 | 106 |



J&T | 17 | 107 |



J&T | 18 | 115 |

azzurra | una guida facile per scegliere materiali, finiture e cromie

an easy-to-use
guide to
interpreting
materials, finishes
and colours

un guide facile
pour interpréter
les matériaux,
les finitions
et les couleurs

eine einfache
Anleitung zur
Interpretation
von Materialien,
Oberflächen
und Farben

una guía fácil
para interpretar
materiales,
acabados y
colores

LEGENDA ELEMENTI

/ key to the elements / légende des éléments / legende der elemente / leyenda elementos

- 01 **Base** / Base unit / Élément bas / Unterschränke / Base
- 03 **Vano a giorno** / Open compartment / Élément ouvert / Offenes Fach / Elemento abierto
- 05 **Maniglia integrata** / Integrated handle / Poignée intégrée / Integrierter Griff / Tirador integrado
- 07 **Top** / Top / Plan de toilette / Waschtischplatte / Encimera
- 08 **Lavabo** / Washbasin / Vasque / Waschbecken / Lavabo
- 09 **Pensile / Colonna** / Wall unit/tall unit / Élément haut / Colonne / Hängeelement/Hochschrank / Colgante / Columna
- 10 **Pensile a giorno** / Open wall unit / Élément haut ouvert / Offenes Hängeelement / Colgante abierto
- 11 **Specchio** / Mirror / Miroir / Spiegel / Espejo
- 12 **Lampada** / Light / Lampe / Lampe / Lámpara
- 13 **Accessori** / Accessories / Accessoires / Zubehör / Accesorios

MATERIALI

/ materials / matériaux / Materialien / materiales

Dekorativo 3D	pages 246/247
Hpl Unicolor	pages 248/249
Fenix®	pages 250/251
Ecomalta®	pages 252/253
Ecomalta® Le Terre	pages 252/253
Laccati	pages 254/257
Rovere Cortecchia	pages 258/259
Design	pages 260/261

Nello scorrere di queste pagine vi daremo gli strumenti per facilitare la scelta di ogni elemento d'arredo e dei validi suggerimenti per combinare materiali, finiture e colori in modo armonico e funzionale. Un progetto versatile ed eclettico per ricercare l'espressione estetica più in sintonia con la vostra idea di bagno, liberi di accostare con creatività l'ampia gamma di materiali disponibili. La bellezza sta negli occhi di chi guarda ed è questa la garanzia che ciò che sceglierete sarà solo il riflesso dei vostri valori.

/ As you flick through these pages, we will provide you with the tools to help you choose all the furnishing elements, plus some useful hints on combining materials, finishes and colours in a balanced and functional way. A versatile and eclectic project to find the look that best expresses your idea of the bathroom with the freedom to add touches of creativity with the wide range of materials available. Beauty lies in the eyes of the beholder, guaranteeing that whatever you choose will be a reflection of what you alone value.

/ En parcourant ces pages nous vous donnerons les instruments pour faciliter le choix de chaque élément d'ameublement et de précieux conseils pour combiner les matériaux, les finitions et les couleurs de façon harmonisée et fonctionnelle. Un projet polyvalent et éclectique pour rechercher l'expression esthétique qui s'adapte le mieux à votre idée de salle de bains et la liberté d'associer avec créativité la vaste gamme de matériaux disponibles. La beauté est dans les yeux qui regardent et ceci garantit que ce que vous choisirez reflétera vos valeurs.

/ Beim Lesen dieser Seiten erhalten Sie die Mittel zur Erleichterung der Wahl eines jeden Einrichtungselementes und wertvolle Ratschläge zum harmonischen und funktionellen Kombinieren von Materialien, Ausführungen und Farben. Ein flexibles und vielseitiges Projekt zur Suche nach dem ästhetischen Ausdruck, der mehr mit Ihrer Idee des Badezimmers im Einklang steht und Ihnen so die Freiheit gibt, die breite Palette an verfügbaren Materialien kreativ zu kombinieren. Schönheit liegt im Auge des Betrachters und dies ist die Garantie, dass das, was Sie wählen, allein das Spiegelbild Ihrer Wertvorstellungen ist.

/ Al recorrer estas páginas os daremos los instrumentos para facilitar la selección de cada elemento de amoblado y sugerencias válidas para combinar materiales, acabados y colores de modo armónico y funcional. Un diseño versátil y ecléctico para buscar la expresión estética más en sintonía con vuestra idea de baño, libres de combinar con creatividad la amplia gama de materiales disponibles. La belleza está en los ojos de quien mira y es esta la garantía de que lo que escogeréis será solo el reflejo de vuestros valores.



J / Jey lime 1.0

Jey rappresenta la collezione con soluzione a gola ricavata dalla sezione dell'anta in cui come per "sottrazione" si ricava la presa lasciando la superficie libera da qualsiasi elemento a rilievo. Di seguito potrete scoprire le diverse soluzioni compositive integrate con pensili e complementi d'arredo che fanno della Collezione Jey un'ispirazione alla creatività che si completa con il sapiente uso di materiali e finiture scelte per valorizzare l'ambiente bagno in ogni singolare esigenza nello stile "made in Italy".

/ Jey represents a collection characterised by a groove handle carved into the door section as if by "subtraction", leaving the surface free of any raised elements. Further ahead you can discover the many solutions integrated with wall units and furniture accessories, making the Jey Collection an inspiration for creativity characterised by the clever use of materials and finishes specifically selected to enhance the bathroom environment in every aspect, in true "made in Italy" style.

/ Jey représente la collection à gorge obtenue par la section de la porte où comme « soustraite » se trouve la prise en laissant la surface libre de tout élément en relief. Ci-après, les différentes solutions modulables intégrées aux éléments hauts et compléments d'ameublement qui font de la Collection Jey une inspiration à la créativité qui se complète avec l'utilisation savante de matériaux et de finitions choisies pour valoriser la salle de bains pour toutes les exigences dans le style « made in Italy ».

/ Jey repräsentiert die Kollektion mit einer Lösung mit Einschnitt an der Tür, um durch „Weglassen“ einen Griff entstehen zu lassen. Dabei bleibt die Oberfläche ohne jegliche Art von Relief-Element. Nachfolgend können Sie die verschiedensten modularen Lösungen entdecken, ergänzt mit Hängeschränken und Einrichtungsgegenständen, die aus der Kollektion Jey eine Inspiration für die Kreativität machen. Abgerundet wird all das durch die geschickte Verwendung von ausgewählten Materialien und Oberflächen, um das Badezimmer betreffend jede einzelne Anforderung an den Stil „Made in Italy“ aufzuwerten.

/ Jey representa la colección con solución de ranura obtenida de la sección de la puerta en la que en cuanto a la "sustracción", la salida se obtiene dejando la superficie libre de cualquier elemento en relieve. A continuación puede descubrir las diferentes soluciones de composición integradas con colgantes y complementos de amoblado que hacen de la Colección Jey una inspiración a la creatividad que se completa con el uso racional de materiales y acabados opciones para mejorar el ambiente baño en cada necesidad individual en el estilo "made in Italy".

J&T | 01 L'originalità dei pensili Kros si esprime nel modo di accostare i singoli elementi caratterizzati dal taglio obliquo degli schienali. Il modo di disporli genera suggestive simmetrie e asimmetrie di volumi sospesi. Dalla versatilità compositiva nascono nuove opportunità per arredare uno spazio bagno dal carattere distintivo. Divisori verticali in sottile metallo suddividono lo spazio a vista intervallandosi ai ripiani in Dekorativo 3D Pietra Piasentina.

The originality of the Kros wall units is expressed in the way the individual elements are combined, characterised by the oblique cut of the back panels. Their layout creates suggestive symmetries and asymmetries of suspended volumes. The versatility of composition makes way for new opportunities to furnish bathrooms with a distinctive style. Thin vertical metal partitions subdivide the visible space, interspersed with the shelves in Dekorativo 3D Pietra Piasentina.

L'originalité des éléments hauts Kros s'exprime avec la façon d'associer chaque élément caractérisé par la coupe oblique des panneaux arrières. La façon de les disposer génère des symétries et asymétries suggestives de volumes suspendus. De la diversité compositiva naissent de nouvelles opportunités pour meubler une salle de bains originale. Les séparateurs verticaux en métal fin divisent l'espace à vue en s'intercalant avec les étagères en Dekorativo 3D Pietra Piasentina.

Vertikale Trennelemente aus dünnem Metall teilen den sichtbaren Bereich und wechseln sich mit Einlegeböden aus Dekorativo 3D Pietra Piasentina ab.

La originalidad de los colgantes Kros se expresa en el modo de combinar los elementos individuales caracterizados por el corte oblicuo de los respaldos. El modo de colocarlos genera sugestivas simetrías y asimetrías de volúmenes suspendidos. De la versatilidad compositiva nacen nuevas oportunidades para amoblar un espacio baño del carácter distintivo. Divisores verticales en fino metal subdividen el espacio a la vista distanciándose de los estantes en Dekorativo 3D Pietra Piasentina.

Die Originalität der Hängeschränke Kros wird durch die Aneinanderreihung einzelner Elemente, die sich durch einen schrägen Schnitt der Rückwände auszeichnen, ausgedrückt. Ihre Anordnung lässt beeindruckende Symmetrien und Asymmetrien hängender Volumen entstehen. Aus der modularen Vielseitigkeit entstehen neue Möglichkeiten, um ein besonderes Badezimmer einzurichten.

Finishing

/ Dekorativo 3D Noce
/ Tavola Antico chiaro
/ Dekorativo 3D
Pietra Piasentina
Grigio chiaro
/ Deimos Stone
grigio Cemento





Specchio Loop LED Ø 90 cm e specchio ingranditore / Loop LED mirror Ø 90 cm and magnifying mirror / Miroir Loop LED Ø 90 cm et miroir grossissant / Spiegel Loop LED Ø 90 cm und Kosmetikspiegel / Espejo Loop LED Ø 90 cm y espejo agrandador _ **Top Sp 1,2 con vasca integrada Quadra L. 60 Deimos Stone Text Grigio Cemento** / Top Th 1.2 with Quadra integrated washbasin W. 60 Deimos Stone Text Grigio Cemento / Plan de toilette ép. 1,2 avec vasque intégrée Quadra L. 60 Deimos Stone Text Grigio Cemento / Waschtischplatte St. 1,2 mit integriertem Waschbecken Quadra B. 60 Deimos Stone Text Grigio Cemento / Encimera Esp 1,2 con cuba integrada Quadra L. 60 Deimos Stone Text Grigio Cemento





Pensili Cleo con fianco in metallo Verniciato Bianco opaco, schienale e ripiani Dekorativo 3D Pietra Piasentina Grigio chiaro / Cleo wall units with side panel in matt Bianco painted metal, back panel and shelves in Dekorativo 3D Pietra Piasentina Grigio chiaro / Éléments hauts Cleo avec joue en métal peint Bianco mat, panneau arrière et étagères Dekorativo 3D Pietra Piasentina Grigio chiaro / Hängeschränke Cleo mit Seitenwand aus matt weiß lackiertem Metall, Rückwand und Einlegeböden aus Dekorativo 3D Pietra Piasentina Grigio chiaro sowie / Colgantes Cleo con costado en metal Pintado Blanco mate, respaldos y estantes Dekorativo 3D Pietra Piasentina Grigio chiaro

— Basi con maniglia Jey integrata nel frontale in Dekorativo 3D Noce Tavola Antico chiaro / Base units with Jey integrated handle on front in Dekorativo 3D Noce Tavola Antico chiaro / Éléments bas avec poignée Jey intégrée dans la façade en Dekorativo 3D Noce Tavola Antico chiaro / Unterschränke mit Griff Jey, der in die Front integriert ist, aus Dekorativo 3D Noce Tavola Antico chiaro / Bases con tirador Jey integrado en el frontal en Dekorativo 3D Noce Tavola Antico chiaro





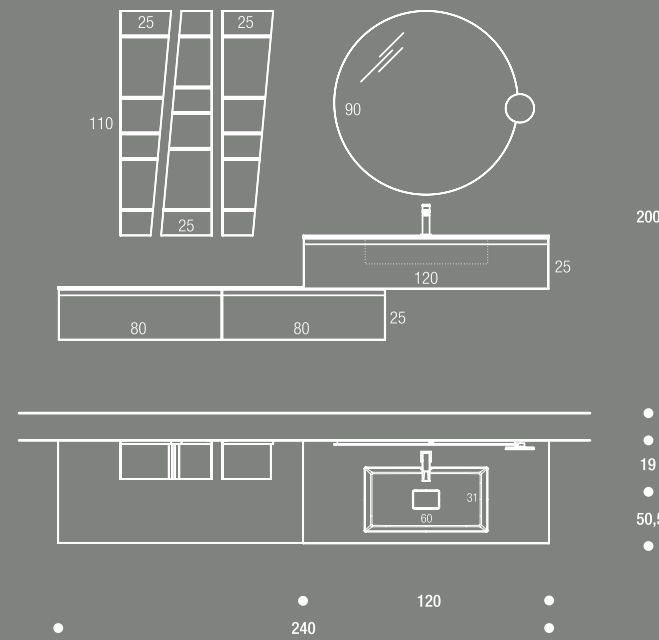

200

•

•

•

•

•



/01/05

Dekorativo 3D Noce Tavola Antico chiaro (1ND)



/10

Dekorativo 3D Pietra Piasentina Grigio chiaro (1AA)

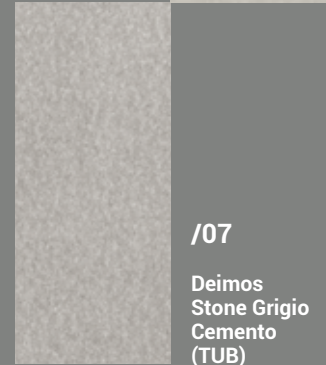

/07

Deimos Stone Grigio Cemento (TUB)

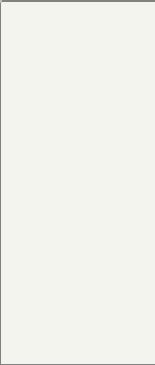

/10

Verniciato Bianco opaco (20B)

/ 01

Basi Dekorativo 3D Noce Tavola Antico chiaro (1ND)

EN Base units in Dekorativo 3D Noce Tavola Antico chiaro (1ND)
FR Éléments bas Dekorativo 3D Noce Tavola Antico chiaro (1ND)
DE Unterschranke in Dekorativo 3D Noce Tavola Antico chiaro (1ND)
ES Bases Dekorativo 3D Noce Tavola Antico chiaro (1ND)

/ 05

Maniglia Jey integrata nel frontale Dekorativo 3D Noce Tavola Antico chiaro (1ND)

EN Jey integrated handle on front in Dekorativo 3D Noce Tavola Antico chiaro (1ND)
FR Poignée Jey intégrée dans la façade Dekorativo 3D Noce Tavola Antico chiaro (1ND)
DE Griff Jey in die Front integriert aus Dekorativo 3D Noce Tavola Antico chiaro (1ND)
ES Tirador Jey integrado en el frontal Dekorativo 3D Noce Tavola Antico chiaro (1ND)

/ 07

Top Sp 1,2 con vasca integrata Quadra L. 60 Deimos Stone Text Grigio Cemento (TUB)

EN Top Th 1,2 with Quadra integrated washbasin W. 60 Deimos Stone Text Grigio Cemento (TUB)
FR Plan de toilette ép. 1,2 avec vasque intégrée Quadra L. 60 Deimos Stone Text Grigio Cemento (TUB)
DE Waschtischplatte St. 1,2 mit integriertem Waschbecken Quadra B. 60 Deimos Stone Text Grigio Cemento (TUB)
ES Encimera Esp 1,2 con cuba integrada Quadra L. 60 Deimos Stone Text Grigio Cemento (TUB)

/ 10

Pensile a giorno Kros Fianco Metallo Verniciato Bianco opaco (20B), Schienale e ripiani Dekorativo 3D Pietra Piasentina Grigio chiaro (1AA)

EN Kros Open wall unit Side panel in matt Bianco painted metal (20B), back panel and shelves in Dekorativo 3D Pietra Piasentina Grigio chiaro (1AA)
FR Élément haut ouvert Kros joue en métal peint Bianco mat (20B), panneau arrière et étagères Dekorativo 3D Pietra Piasentina Grigio chiaro (1AA)
DE Offener Hängeschrank Kros mit Seitenwand aus lackiertem Metall in Bianco matt (20B), Rückwand und Einlegeböden in Dekorativo 3D Pietra Piasentina Grigio chiaro (1AA)
ES Colgante abierto Kros Costado Metal Pintado Bianco mate (20B), Respaldo y estantes Dekorativo 3D Pietra Piasentina Grigio chiaro (1AA)

/ 11 / 13

Specchio Loop LED Ø 90 cm e specchio ingranditore retroilluminato

EN Loop LED mirror Ø 90 cm and magnifying mirror, backlit
FR Miroir Loop LED Ø 90 cm et miroir grossissant rétroéclairé
DE Spiegel Loop LED Ø 90 cm und Kosmetikspiegel mit hintergrundbeleuchtung
ES Espejo Loop LED Ø 90 cm y espejo agrandador retroiluminado



MATERIALS | A1

FOR YOUR PROJECT

- 01 HPL Unicolor Pulpis Chiaro (TKH)
- 02 Laccato Agata opaco (2BD)
- 03 Ecomalta "Le Terre" Argilla (TCR)
- 04 Dekorativo 3D Paulownia Seppia (1F2)
- 05 Fenix Grigio Londra (TFD)
- 06 Mineralmarmo Calce Tortora (TAC)
- 07 Laccato Metal Bronzo (2MD)

Progettare l'arredo bagno partendo dalla materia

Ogni progettista si avvale dei materiali per rafforzare il concetto che la forma deve poter esprimere. In queste palette vi suggeriamo alcune finiture che vanno dalle superfici materiche in Ecomalta alle suggestive venature dell'HPL Unicolor accostate ai vellutati laccati opachi o metallizzati, in una combinazione armonica, suggeriti per valorizzare la personalità del vostro bagno.

Designing bathroom furnishings starting from the materials

Every designer uses materials to reinforce the concept that the shape needs to convey. In these palettes, we highlight some of the finishes that range from Ecomalta textured surfaces to the eye-catching veining of HPL Unicolor, paired with the matt or metallic lacquered velvet finishes, in a balanced combination, as a suggestion for adding a touch of personality to your bathroom.

Concevoir les meubles de la salle de bains en partant de la matière

Chaque concepteur utilise les matériaux pour renforcer le concept que la forme doit pouvoir exprimer. Ces échantillons vous suggèrent certaines finitions allant des surfaces matérielles en Ecomalta aux veines suggestives du HPL Unicolor associées aux veloutés laqués mat ou métallisés, dans une combinaison harmonieuse, suggérée pour valoriser la personnalité de votre salle de bains.

Design von Badmöbeln ausgehend von der Materie

Jeder Designer verwendet Materialien, um das Konzept, das die Form zum Ausdruck bringt, zu verstärken. In diesen Paletten schlagen wir Ihnen einige Ausführungen vor, die von den Materialoberflächen in Ecomalta über die interessanten Maserungen des HPL Unicolor bis zu den samtigen Matt- oder Metalllacken reichen, in einer harmonischen Kombination, um die persönliche Note Ihres Badezimmers hervorzuheben.

Diseñar el amoblado del baño partiendo de la materia

Cada diseñador se vale de los materiales para reforzar el concepto que la forma debe poder expresar. En estas paletas os sugerimos algunos acabados que van desde las superficies matéricas en Ecomalta a las sugestivas venas del HPL Unicolor combinadas con los aterciopelados lacados mates o metalizados, en una combinación armónica, sugeridos para valorizar la personalidad de vuestro baño.



J&T | 02 Alle basi, funzionali al contenimento, si accostano la collezione di pensili a giorno Cleo, caratterizzati da una boiserie attrezzata a ripiani in Dekorativo 3D Noce Tavola Antico chiaro. Il disegno si evidenzia nei sottili divisori in metallo che organizzano lo spazio come in una prestigiosa bacheca per consentire l'esposizione di oggetti utili a valorizzare un ambiente dedicato alla bellezza e al benessere personale.

The base units, perfect for storage, are combined with the Cleo open wall units characterised by equipped wall panelling with shelves in Dekorativo 3D Noce Tavola Antico chiaro. The design is enhanced by the thin metal partitions used to organise the space, just like a prestigious noticeboard, allowing objects to be displayed and adding value to an environment dedicated to beauty and personal well-being.

Aux éléments bas, fonctionnels pour le rangement, s'ajoute la collection d'éléments hauts ouverts Cleo, caractérisés par une boiserie à étagères Dekorativo 3D Noce Tavola Antico chiaro. Le dessin est mis en évidence par les séparateurs en métal qui organisent l'espace comme dans une prestigieuse vitrine pour permettre l'exposition d'objets visant à valoriser une pièce dédiée à la beauté et au bien-être personnel.

und so eine der Schönheit und dem Wohlbefinden gewidmete Umgebung aufzuwerten.

A las bases, funcionales en contención, se combinan la colección de colgantes abiertos Cleo, caracterizados por una boiserie equipada con estantes en Dekorativo 3D Noce Tavola Antico chiaro. El diseño se evidencia en los finos divisores en metal que organizan el espacio como en una prestigiosa vitrina para permitir la exposición de objetos útiles para valorizar un ambiente dedicado a la belleza y al bienestar personal.

Zu den Unterschränken mit praktischem Stauraum kommt die Kollektion an offenen Hängeschränken Cleo hinzu, die sich durch eine Boiserie samt Einlegeböden aus Dekorativo 3D Noce Tavola Antico chiaro auszeichnet. Das Design ist in den schmalen Trennelementen aus Metall zu erkennen, die den Raum wie in einem wertvollen Schaukasten unterteilen, um die Präsentation nützlicher Gegenstände zu ermöglichen

Finishing

/ Dekorativo 3D Pelle
/ Pecari Tortora
/ Gres Bianco
Statuario
/ Dekorativo 3D Noce
Tavola Antico chiaro
/ Laccato
Carbone opaco







Top Sp. 1,2 cm con vasca integrata Prisma L. 60 cm Gres Bianco Statuario / Top Th. 1.2 cm with Prisma integrated washbasin W. 60 cm Gres Bianco Statuario / Plan de toilette ép. 1,2 cm avec vasque intégrée Prisma L. 60 cm Gres Bianco Statuario / Waschtischplatte St. 1,2 cm mit integriertem Waschbecken Prisma B. 60 cm Gres Bianco Statuario / Encimera Esp. 1,2 cm con cuba integrada Prisma L. 60 cm Gres Bianco Statuario __ **Portasalviette laterale serie Look in Metallo Verniciato Carbone opaco** / Look side towel rack in matt Carbone painted metal / Porte-serviettes latéral série Look en métal peint Carbone mat / Seitlicher Handtuchhalter aus der Serie Look aus lackiertem Metall in Carbone matt / Porta toallas lateral serie Look en Metal Pintado Carbone mate







Pensili a giorno Cleo con fianco in Metallo Verniciato Carbone opaco, schienale e ripiani Dekorativo 3D Noce Tavola Antico chiaro / Cleo wall units with side panel in matt Carbone painted metal, back panel and shelves in Dekorativo 3D Noce Tavola Antico chiaro / Éléments hauts Cleo avec joue en métal peint Carbone mat, panneau arrière et étagères Dekorativo 3D Noce Tavola Antico chiaro / Offene Hängeschränke Cleo mit Seitenwand aus lackiertem Metall in Carbone matt, Rückwand und Einlegeböden in Dekorativo 3D Noce Tavola Antico chiaro / Colgantes abiertos Cleo con costado en Metal Pintado Carbone mate, respaldo y estantes Dekorativo 3D Noce Tavola Antico chiaro — **Specchio R80 retroilluminato** / R80 backlit mirror / Miroir R80 rétroéclairé / Spiegel R80 mit Hintergrundbeleuchtung / Espejo R80 retroiluminado





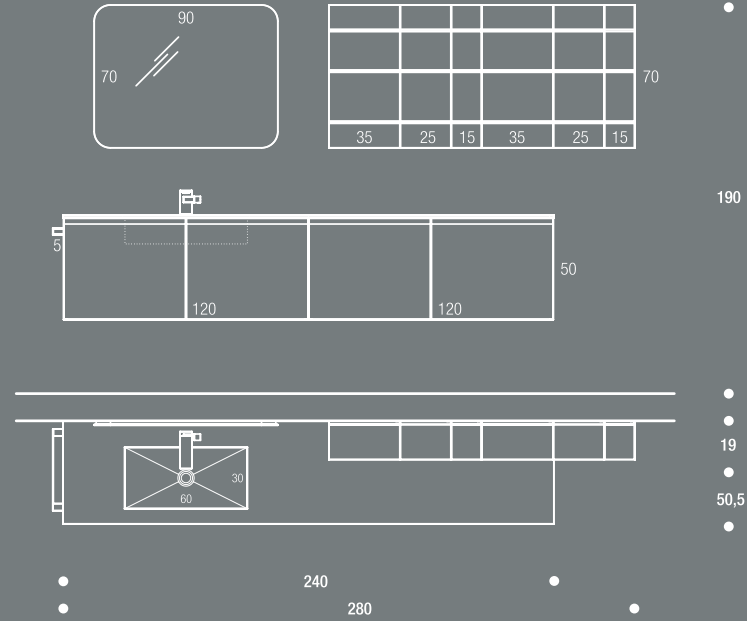

/01/05
Dekorative 3D
Pelle Pecari
Tortora
(1PE)



/10
Dekorative 3D
Noce Tavola
Antico chiaro
(1ND)



/07
Gres
Bianco
Statuario
(TQC)

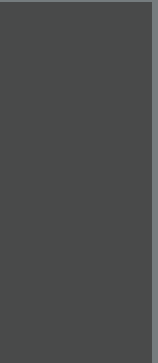

/10/13
Laccato
Carbone
opaco
(243)

/ 01

Basi Dekorative 3D Pelle Pecari Tortora (1PE)

EN Base units in Dekorative 3D Pelle Pecari Tortora (1PE)
FR Éléments bas Dekorative 3D Pelle Pecari Tortora (1PE)
DE Unterschranke in Dekorative 3D Pelle Pecari Tortora (1PE)
ES Bases Dekorative 3D Pelle Pecari Tortora (1PE)

/ 05

Maniglia Jey integrata nel frontale Dekorative 3D Pelle Pecari Tortora (1PE)

EN Jey integrated handle on front in Dekorative 3D Pelle Pecari Tortora (1PE)
FR Poignée Jey intégrée sur la façade Dekorative 3D Pelle Pecari Tortora (1PE)
DE Griff Jey integriert in die Front aus Dekorative 3D Pelle Pecari Tortora (1PE)
ES Tirador Jey integrado en el frontal Dekorative 3D Pelle Pecari Tortora (1PE)

/ 07

Top Sp. 1,2 cm con vasca integrata Prisma L. 60 cm Gres Bianco Statuario (TQC)

EN Top, Th. 1.2 cm with Prisma integrated washbasin W. 60 cm Gres Bianco Statuario (TQC)
FR Plan de toilette ép. 1,2 cm avec vasque intégrée Prisma L. 60 cm Gres Bianco Statuario (TQC)
DE Waschtischplatte St. 1,2 cm mit integriertem Waschbecken Prisma B. 60 cm. Gres Bianco Statuario (TQC)
ES Encimera Esp. 1,2 cm con cuba integrada Prisma L. 60 cm Gres Bianco Statuario (TQC)

/ 10

Pensile a giorno Cleo con fianco in Metallo Verniciato Carbone opaco (243), schienale e ripiani Dekorative 3D Noce Tavola Antico chiaro (1ND)

EN Cleo open wall unit with side panel in Matt Carbone (243) painted metal, back panel and shelves in Dekorative 3D Noce Tavola Antico chiaro (1ND)
FR Porte-serviettes latéral série Look en métal peint Carbone mat (243), panneau arrière et étagères Dekorative 3D Noce Tavola Antico chiaro (1ND)
DE Offener Hängeschrank Cleo mit Seitenwand aus lackiertem Metall in Carbone matt (243), Rückwand und Einlegeböden in Dekorative 3D Noce Tavola Antico chiaro (1ND)

ES Colgante abierto Cleo con costado en Metal Pintado Carbone mate (243), respaldo y estantes Dekorative 3D Noce Tavola Antico chiaro (1ND)

/ 11

Specchio R80 LED L. 90 H. 70 cm retroilluminato

EN R80 LED Mirror W. 90 H. 70 cm, backlit
FR Miroir R80 LED L. 90 H. 70 cm rétroéclairé
DE Spiegel R80 LED B. 90 H. 70 cm, hintergrundbeleuchtet
ES Espejo R80 LED L. 90 H. 70 cm retroiluminado

/ 13

Portasalviette laterale serie Look in Metallo Verniciato Carbone opaco (243)

EN Look side towel rack in matt Carbone (243) painted metal
FR Porte-serviettes latéral série Look en métal peint Carbone mat (243)
DE Seitlicher Handtuchhalter aus der Serie Look aus lackiertem Metall in Carbone matt (243)
ES Porta toallas lateral serie Look en Metal Pintado Carbone mate (243)



MATERIALS | A2

FOR YOUR PROJECT

- 01 Gres Cava Noir Desir lucido (TQJ)
- 02 Ecomalta "Le Terre" Siena (TCQ)
- 03 Ecomalta Grigio chiaro (TCC)
- 04 Dekorativo 3D Noce canaletto Naturale (1NF)
- 05 Laccato Grigio Pioggia opaco (280)
- 06 Laccato Copper opaco (2M7)
- 07 Laccato Terra opaco (2DB)
- 08 Laccato Metal Titanio (2MC)

Tra terra e cielo, suggerzioni materiche

La terra come simbolo di radicamento e concretezza si manifesta nelle nuance del Dekorativo 3D Noce Canaletto, l'Ecomalta Terra di Siena ed i Laccati Terra ispirano a vestire basi e piani del vostro arredo bagno. A fare da sfondo le tinte plumbee del laccato Pioggia e Titanio o l'Ecomalta Grigio chiaro come un accenno poetico all'infinito del cielo con le sue leggere sfumature di luce.

Suggestions for materials, inspired by the earth and sky

The earth, symbolising strong roots and solidity, is showcased in the shades of Dekorativo 3D Noce Canaletto, Terra di Siena Ecomalta and Terra lacquered finishes cover the base units and tops of your bathroom furnishings. The backdrop is provided by the lead shades of lacquered Pioggia and Titanio or Grigio chiaro Ecomalta as a poetic nod to the endless sky with its gentle shades of light.

Entre le ciel et la terre, des suggestions matérielles.

La terre comme symbole d'enracinement et de concret se manifeste dans les nuances du Dekorativo 3D Noce Canaletto, l'Ecomalta Terra di Siena et les laqués Terra inspirent le revêtement des Éléments bas et des plans de toilette de votre salle de bains. Les teintes plombées de la finition laquée Pioggia et Titanio ou l'Ecomalta Grigio chiaro en arrière-plan comme un rappel poétique à l'infini du ciel avec ses légers dégradés de lumière.

Zwischen Himmel und Erde, materielle Vorschläge

Die Erde als Symbol für Wurzeln und Konkretheit zeigt sich in den Nuancen des Dekorativo 3D Noce Canaletto, Ecomalta Terra di Siena und die Lacke Terra inspirieren dazu, Böden und Oberseiten Ihrer Badezimmermöbel zu kleiden. Die bleiernen Farben der Lacke Pioggia und Titanio oder der Ecomalta Grigio chiaro als poetischer Hinweis auf den unendlichen Himmel mit seinen leichten Lichtschattierungen.

Entre tierra y cielo, sugestiones matéricas

La tierra como símbolo de arraigo y carácter concreto se manifiesta en los matices del Dekorativo 3D Noce Canaletto, el Ecomalta Terra di Siena y los Lacados Tierra inspiran a vestir bases y superficie de vuestro amoblado del baño. De fondo las tintas plumizas del lacado Pioggia y Titanio o el Ecomalta Grigio chiaro como un toque poético al infinito del cielo con sus ligeros matices de luz.



J&T | 03 La "presa a gola" di Jey si evidenzia nella verticalità dei pensili Climb che alternano volumi di contenimento in cui custodire a spazi organizzati a giorno per "esibire". I ripiani sfalsati in un raffinato Laccato soft-touch sono abbinati a contrasto al Dekorativo 3D Noce Canaletto che dona all'ambiente un aspetto naturale, come un bosco baciato dal sole durante le prime ore del mattino.

The "groove handle" by Jey is emphasised by the vertical design of the Climb wall units, characterised by alternating storage spaces organised into open "display" compartments. The staggered shelves in a sophisticated soft-touch lacquering are combined in contrast with Dekorativo 3D Noce Canaletto, offering the space natural look, like a sun-kissed forest in the early morning sun.

La « prise à gorge » de Jey est mise en évidence dans la verticalité des éléments hauts Climb qui alternent des volumes de rangement fermés pour ranger et ouverts pour montrer. Les étagères décalées en un raffiné laqué soft-touch sont assorties en contraste au Dekorativo 3D Noce Canaletto qui donne à la pièce un aspect naturel, comme une forêt baignée de soleil aux premières heures du matin.

El "agarre con ranura" de Jey se evidencia en la verticalidad de los colgantes Climb que alternan volúmenes de contención donde custodiar espacios organizados abiertos para "exhibir". Los estantes escalonados en un refinado Lacado soft-touch están combinados en contraste al Dekorativo 3D Noce Canaletto que brinda al ambiente un aspecto natural, como un bosque besado por el sol durante las primeras horas de la mañana.

Der „Griff in Form eines Einschnitts“ von Jey zeigt sich in der vertikalen Anordnung der Hängeschränke Climb, die Raum zum Verstauen mit gut organisierten offenen Fächern zum Präsentieren abwechseln. Die versetzten Einlegeböden in einem raffinierten Lack mit soft-touch dienen als Kontrast zum Dekorativo 3D Noce Canaletto, das dem Raum einen natürlichen Akzent verleiht, wie ein während der ersten Morgenstunden von der Sonne geküsster Wald.

Finishing
/Dekorativo 3D
Noce Canaletto
naturale
/HPL Unicolor
Pulpis chiaro
/Laccato soft-touch
Genere

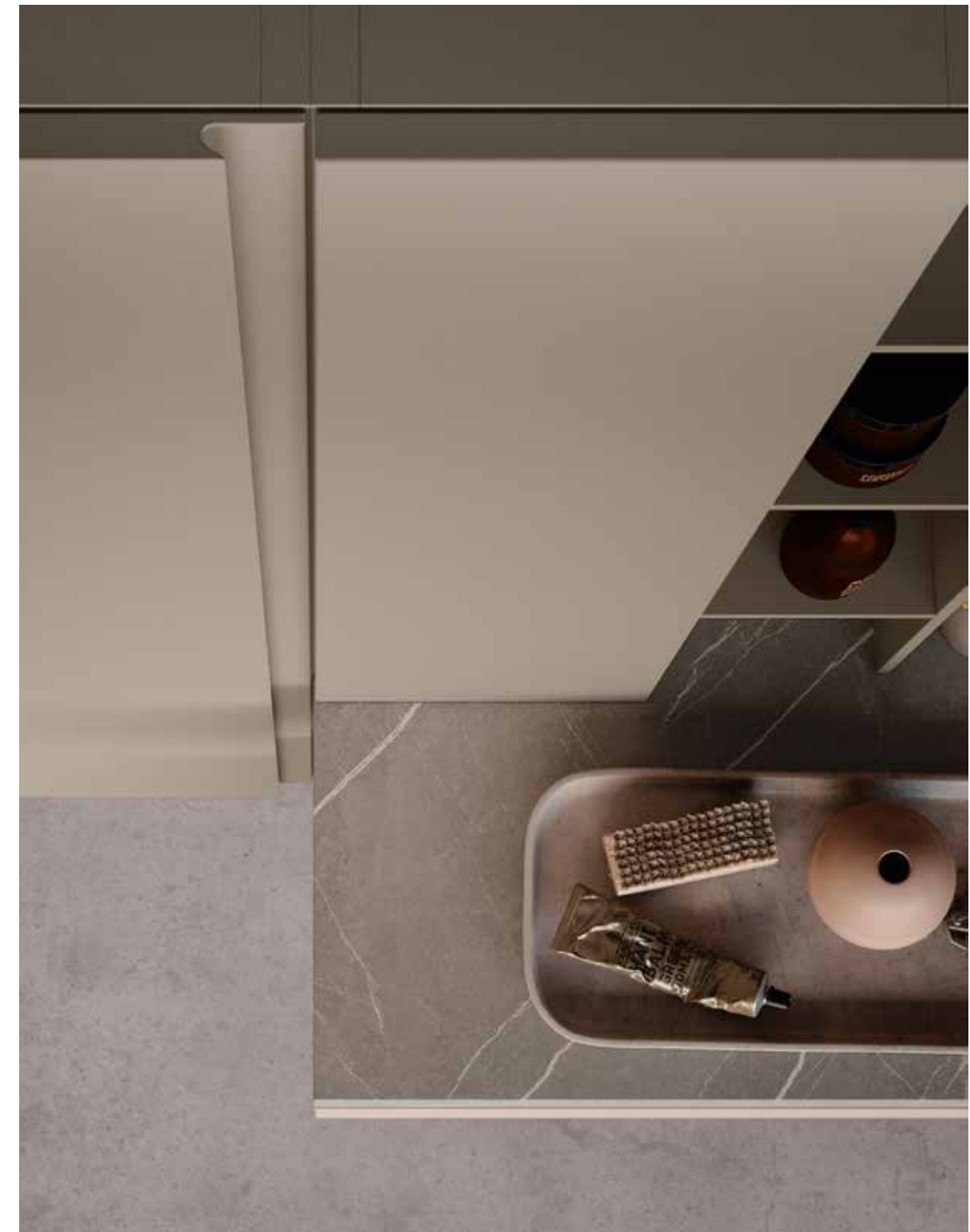

J&T | 03

LIME 1.0 JEY > CLIMB





J&T | 03

LIME 1.0 JEY > CLIMB

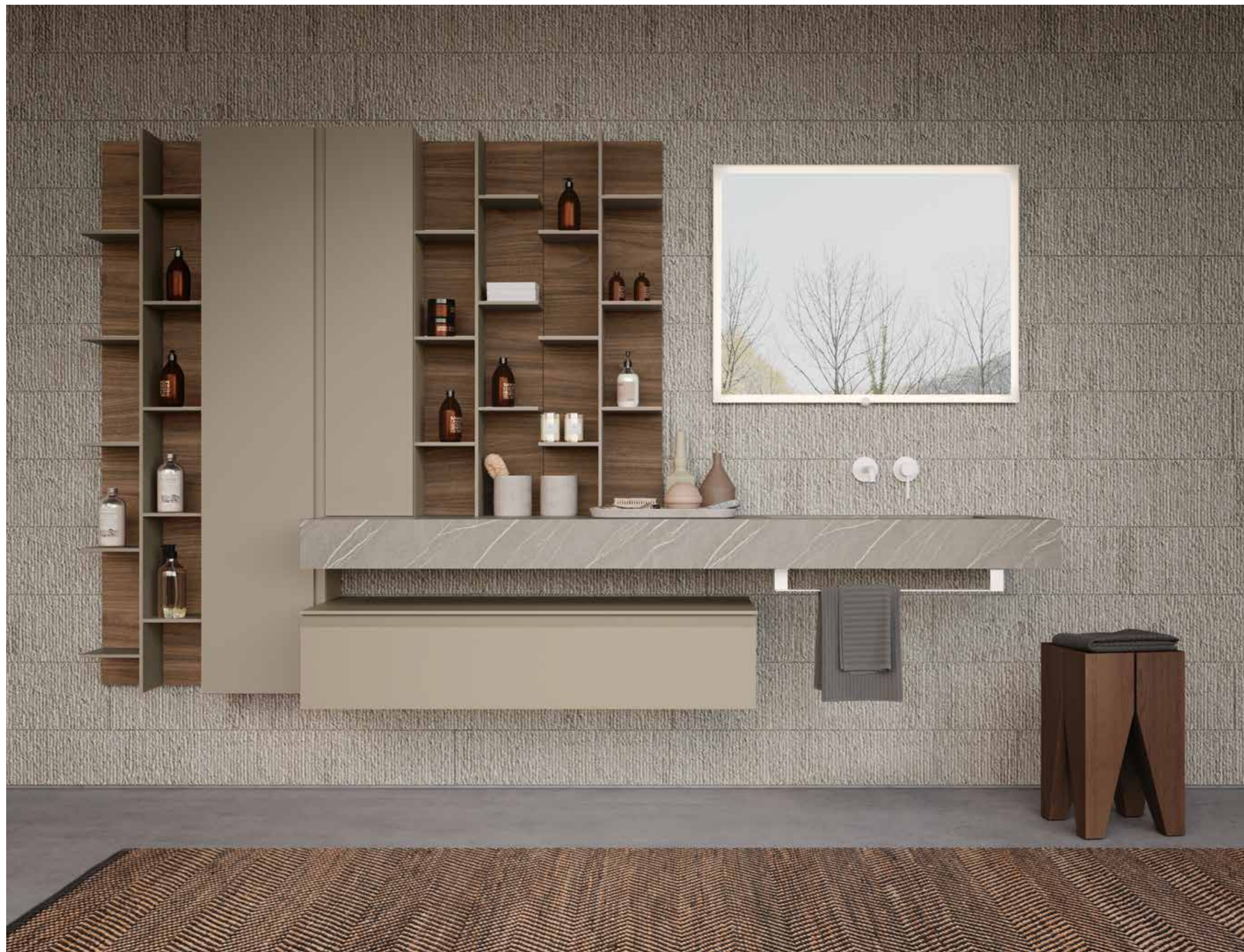



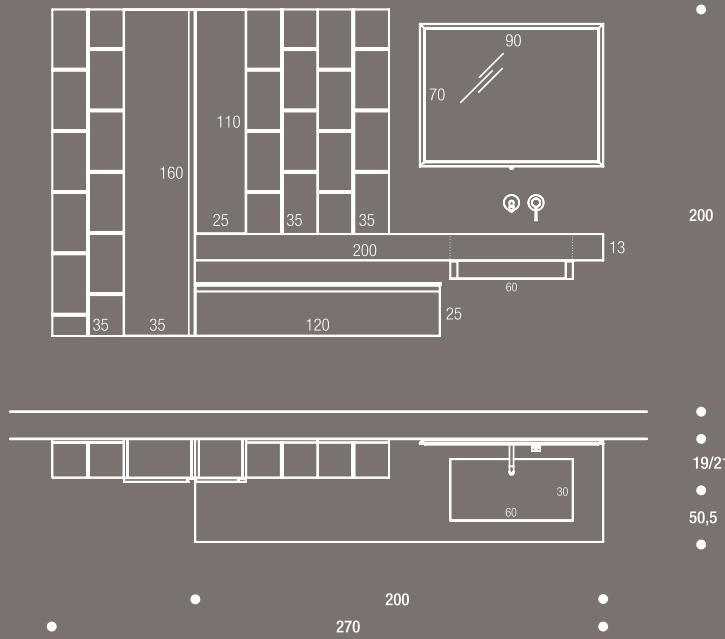

- 200
- 19/21
- 50,5
-



**/01/05
/09/10**
Laccato
soft-touch
Cenere
(892)



/10
Dekorativo
3D Noce
Canaletto
Naturale
(1NF)



/07
Unicolor
HPL Pulpis
chiaro
(TKH)

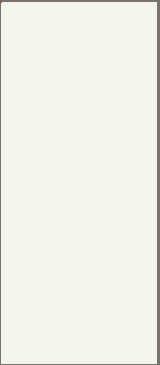

/11/13
Verniciato
Bianco
opaco
(20B)

/ 01
Base Laccato soft-touch Cenere (892)
EN Base unit in soft-touch lacquered Cenere (892)
FR Élément bas finition laquée soft-touch Cenere (892)
DE Unterschrank Lackiert mit soft-touch in Cenere (892)
ES Base Lacado soft-touch Cenere (892)

/ 05
Maniglia Jey integrata nel frontale Laccato soft-touch Cenere (892)
EN Jey integrated handle on front in soft-touch lacquered Cenere (892)
FR Poignée Jey intégrée sur la façade laquée soft-touch Cenere (892)
DE Griff Jey eingelassen in die lackierte Front mit soft-touch in Cenere (892)
ES Tirador Jey integrado en el frontal Lacado soft-touch Cenere (892)

/ 07
Unicolor HPL Pulpis chiaro (TKH)
EN Unicolor HPL Pulpis chiaro (TKH)
FR HPL Unicolor Pulpis clair (TKH)
DE HPL Unicolor Pulpis hell (TKH)
ES HPL Unicolor Pulpis claro (TKH)

/11/13
Metallo Verniciato Bianco opaco (20B)
EN Painted metal Bianco matt (20B)
FR Métal peint Bianco mat (20B)
DE Lackiertes Metall in Bianco matt (20B)
ES Metal Pintado Bianco mate (20B)

/ 07
Top Scatolato Sp. 13 cm con vasca integrata Scivolo L. 60 cm HPL Unicolor Pulpis chiaro (TKH)
EN Box type Top Th. 13 cm with Scivolo integrated washbasin W. 60 cm HPL Unicolor Pulpis chiaro (TKH)
FR Plan à me creuse ép. 13 cm avec vasque intégrée Scivolo L. 60 cm HPL Unicolor Pulpis clair (TKH)
DE Waschtischplatte mit Kastenprofil St. 13 cm mit integriertem Waschbecken Scivolo B. 60 cm HPL Unicolor Pulpis hell (TKH)
ES Encimera en forma de caja Esp. 13 cm con cuba integrada Scivolo L. 60 cm HPL Unicolor Pulpis claro (TKH)

/ 10
Pensile a giorno Climb Laccato soft-touch Cenere (892), Schienale Dekorativo 3D Noce Canaletto Naturale (1NF)
EN Climb open wall unit in soft-touch lacquered Cenere (892), back panel in Dekorativo 3D Noce Canaletto Naturale (1NF)
FR Élément haut ouvert Climb finition laquée soft-touch Cenere (892), panneau arrière Dekorativo 3D Noce Canaletto Naturale (1NF)
DE Offener Hängeschrank Climb lackiert mit soft-touch in Cenere (892), Rückwand in Dekorativo 3D Noce Canaletto Naturale (1NF)
ES Colgante abierto Climb Lacado soft-touch Cenere (892), Respaldo Dekorativo 3D Noce Canaletto Naturale (1NF)

/ 09
Colonna con maniglia integrata Jey, Pensile con apertura Push&Pull Laccato soft-touch Cenere (892)
EN Tall unit with Jey integrated handle, wall unit with Push&Pull opening in soft-touch lacquered Cenere (892)
FR Colonne à poignée intégrée Jey, élément haut avec ouverture Push & Pull finition laquée soft-touch Cenere (892)
DE Hochschrank mit eingelassenem Griff Jey, Hängeschrank mit Push-&-Pull-Öffnung lackiert mit soft-touch in Cenere (892)

/ 11
Specchio Luna Free L. 90 H. 70 cm retroilluminato, Alluminio verniciato Bianco opaco (0B)
EN Luna Free mirror W. 90 H. 70 cm backlit, matt Bianco painted Aluminium (0B)
FR Miroir Luna Free L. 90 H. 70 cm rétroéclairé, aluminium peint Bianco mat (0B)
DE Spiegel Luna Free B. 90 H. 70 cm mit hintergrundbeleuchtung, lackiertes Aluminium in Bianco matt (0B)

ES Columna con tirador integrado Jey, Colgante con apertura Push&Pull Lacado soft-touch Cenere (892)

/ 10
Pensile a giorno Climb Laccato soft-touch Cenere (892), Schienale Dekorativo 3D Noce Canaletto Naturale (1NF)

EN Climb open wall unit in soft-touch lacquered Cenere (892), back panel in Dekorativo 3D Noce Canaletto Naturale (1NF)
FR Élément haut ouvert Climb finition laquée soft-touch Cenere (892), panneau arrière Dekorativo 3D Noce Canaletto Naturale (1NF)
DE Offener Hängeschrank Climb lackiert mit soft-touch in Cenere (892), Rückwand in Dekorativo 3D Noce Canaletto Naturale (1NF)
ES Colgante abierto Climb Lacado soft-touch Cenere (892), Respaldo Dekorativo 3D Noce Canaletto Naturale (1NF)

/ 11

Specchio Luna Free L. 90 H. 70 cm retroilluminato, Alluminio verniciato Bianco opaco (0B)

EN Luna Free mirror W. 90 H. 70 cm backlit, matt Bianco painted Aluminium (0B)
FR Miroir Luna Free L. 90 H. 70 cm rétroéclairé, aluminium peint Bianco mat (0B)
DE Spiegel Luna Free B. 90 H. 70 cm mit hintergrundbeleuchtung, lackiertes Aluminium in Bianco matt (0B)

ES Espejo Luna Free L. 90 H. 70 cm retroiluminado, Aluminio pintado Bianco mate (0B)

/ 13

Portasalviette frontale serie Look Metallo Verniciato Bianco opaco (20B)

EN Look front towel rack in matt Bianco (20B) painted metal
FR Porte-serviette frontal série Look métal peint Bianco mat (20B)
DE Handtuchhalterung vorne aus der Serie Look in lackiertem Metall in Bianco matt (20B)
ES Porta toallas frontal serie Look Metal Pintado Bianco mate (20B)

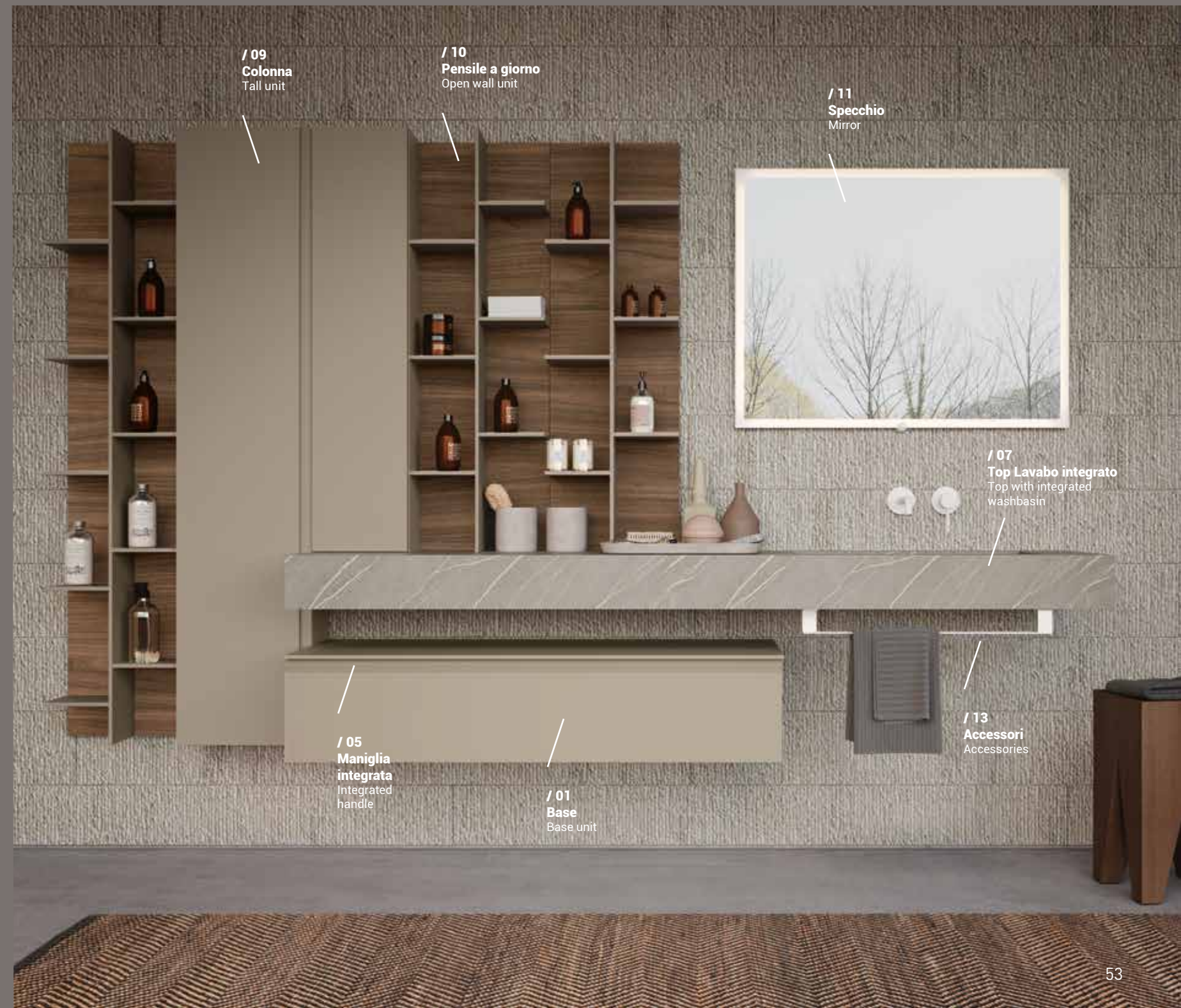

J&T | 04 Ancora una volta la natura entra nell'ambiente attraverso un piano in Rovere Corteccia dalla superficie materica e dal profilo irregolare. Il lavabo in appoggio si staglia monolitico nelle venature sfumate del Gres Pietra di Savoia. Immancabile, il guizzo creativo suggerito dalla composizione libera dei pensili Cube che completano il quadro sulle basi sospese in Laccato Blu Avio.

Nature once more permeates the environment through a top in Rovere Corteccia featuring a textured surface and irregular profile. The top-mounted washbasin stands out, monolithic with its coloured veining in Gres Pietra di Savoia. Inevitable, the creative twist suggested by the free composition of the Cube wall units, which complete the picture on the suspended base units in lacquered Blu Avio.

Encore une fois, la nature s'imisce dans la pièce à travers un plan de toilette en Rovere Corteccia à la surface matérielle et au profil irrégulier. La vasque à poser trouve sa place dans les veines nuancées du Gres Pietra di Savoia. Immanquable, le fréttement créatif suggéré par la composition libre des éléments hauts Cube qui complètent le tableau sur les éléments bas suspendus en finition laquée Blu Avio.

Ein weiteres Mal gelangt die Natur in den Raum, diesmal anhand einer Waschtischplatte in Rovere Corteccia mit materieller Oberfläche und unregelmäßigem Profil. Das Aufsatzwaschbecken hebt sich monolithisch in den nuancierten Maserungen von Gres Pietra di Savoia ab. Unvermeidlich der kreative Schwung, der durch die freie Kombination der Hängeschränke Cube entsteht, die das Bild auf den hängenden Unterschränken mit Lackierung in Blu Avio abrunden.

Una vez más la naturaleza entra en el ambiente a través de una superficie en Rovere Corteccia por la superficie matérica y por el perfil irregular. El lavabo en apoyo se perfila monolítico en las venas matizadas del Gres Pietra di Savoia. Infaltable, el juicio creativo sugerido por la composición libre de los colgantes Cube que completan el cuadro sobre las bases suspendidas en Lacado Blu Avio.

Finishing

/ Rovere
Corteccia Fumo
/ Laccato
Blu Avio opaco
/ Gres Pietra
di Savoia Antracite
/ Laccato Carbone
opaco





Lavabo Tuttifuori Modo in Gres Pietra di Savoia Antracite / Modo sit-on washbasin in Gres Pietra di Savoia Antracite / Vasque à poser Modo en Gres Pietra di Savoia Antracite / Aufsatzwaschbecken Modo in Gres Pietra di Savoia Antracite / Lavabo Externo Modo en Gres Pietra di Savoia Antracite
— Pensili a giorno Cube in metallo Verniciato Carbone opaco / Cube open wall units in matt Carbone painted metal / Éléments hauts ouverts Cube en métal peint Carbone mat / Offene Hängeschränke Cube aus Metall mit Lackierung in Carbone matt / Colgantes abiertos Cube en metal Pintado Carbone mate







Variante Top Rovere corteccia Naturale / Top variation in Rovere corteccia Naturale / Plan de toilette version Rovere corteccia Naturale / Variante mit Waschtischplatte in Rovere corteccia Naturale / Variante Encimera Rovere corteccia Naturale

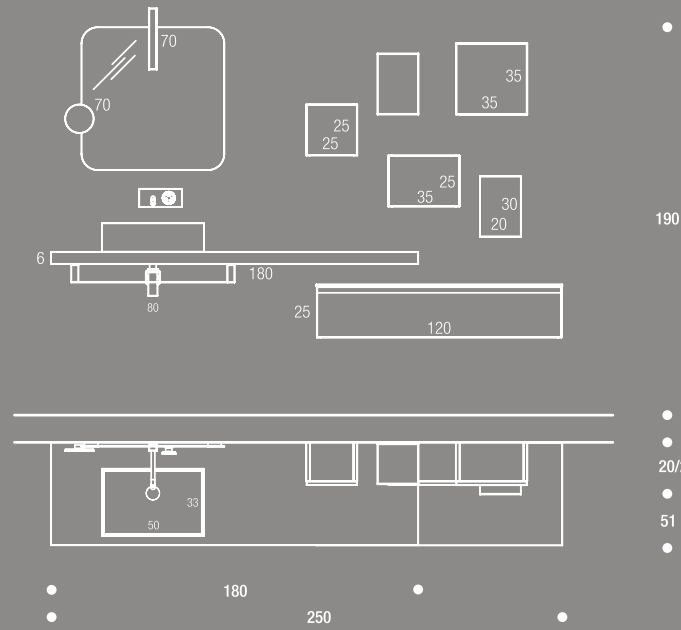

190

20/21/25

51



/07
Rovere
Corteccia
Fumo
(01S)



/08
Gres
Pietra
di Savoia
Antracite
(TQ4)

/01 Basi con Top Sp. 1 cm
Laccato opaco Blu Avio (241)
EN Base units with top, Th. 1 cm
matt lacquered Blu Avio (241)
FR Éléments bas avec plan de
toilette ép. 1 cm finition laquée
mate Blu Avio (241)
DE Unterschranke mit
Abdeckplatte St. 1 cm matt
lackiert in Blu Avio (241)
ES Bases con Encimera Esp. 1
cm Lacado mate Blu Avio (241)

/07 Top Corteccia Sp. 6 cm Rovere
Corteccia Fumo (01S)
EN Corteccia Top Th. 6 cm
Rovere Corteccia Fumo (01S)
FR Plan de toilette Corteccia ép. 6
cm Rovere Corteccia Fumo (01S)
DE Waschtischplatte Corteccia
St. 6 cm Rovere Corteccia
Fumo (01S)
ES Encimera Corteccia Esp. 6 cm
Rovere Corteccia Fumo (01S)

/08 Tuttu fuori Modo Gres Pietra
di Savoia Antracite (TQ4)
EN Modo sit-on washbasin
in Gres Pietra di Savoia
Antracite (TQ4)
FR Vasque à poser Modo Gres
Pietra di Savoia Antracite (TQ4)
DE Aufsatzwaschbecken
Modo Gres Pietra di Savoia
Antracite (TQ4)
ES Lavabo externo Modo Gres
Pietra di Savoia Antracite (TQ4)



/07 V
Rovere
Corteccia
Naturale
(01P)



/01/05
Laccato
Blu Avio
opaco
(241)

/05 Maniglia Jey integrata
nel frontale Laccato opaco
Blu Avio (241)
EN Jey integrated handle
on front in matt lacquered
Blu Avio (241)
FR Poignée Jey intégrée sur la
façade finition laquée mate
Blu Avio (241)
DE Griff Jey in die Front mit
matt Lackierung integriert
Blu Avio (241)
ES Tirador Jey integrado
en el frontal Lacado mate
Blu Avio (241)

/07 V Variante Top Corteccia Sp. 6
cm Rovere Corteccia Naturale
(01P)
EN Top variation in Corteccia
Th. 6 cm Rovere Corteccia
Naturale (01P)
FR Plan de toilette version
Corteccia ép. 6 cm Rovere
Corteccia Naturale (01P)
DE Variante mit
Waschtischplatte Corteccia
St. 6 cm Rovere Corteccia
Naturale (01P)
ES Variante Encimera Corteccia
Esp. 6 cm Rovere Corteccia
Naturale (01P)

/09 Pensili con apertura
Push&Pull Laccato opaco
Blu Avio (241)
EN Wall units with Push&Pull
opening in matt lacquered
Blu Avio (241)
FR Éléments hauts à ouverture
Push & Pull finition laquée
mate. Blu Avio (241)
DE Hängeschränke mit
Push-&-Pull-Öffnung und
Lackierung matt Blu Avio (241)
ES Colgantes con apertura
Push&Pull Lacado mate
Blu Avio (241)



/10/13
Verniciato
Carbone
opaco
(243)

/10

Pensile a giorno Cube in Metallo
Verniciato Carbone opaco (243)

EN Cube open wall unit in matt
Carbone painted metal (243)
FR Élément haut ouvert Cube
en métal peint Carbone mat (243)
DE Offener Hängeschrank Cube aus
lackiertem Metall Carbone matt (243)
ES Colgante abierto Cube en Metal
Pintado Carbone mate (243)

/11 /13

Specchio R80 LED L. 90
H. 90 cm retroilluminato
e specchio ingranditore

EN R80 LED Mirror W. 90 H. 90 cm,
backlit and magnifying mirror
FR Miroir R80 LED L. 90 H. 90 cm
rétroéclairé et face grossissante
DE Spiegel R80 LED B. 90 H. 90
cm, hintergrundbeleuchtet mit
Kosmetikspiegel
ES Espejo R80 LED L. 90 H. 90 cm
retroiluminado y espejo agrandador

/12

Lampada Two-Face Rialzato
H. 30 cm

EN Two-Face Rialzato light H. 30 cm
FR Lampe Two-Face Rialzato H. 30 cm
DE Lampe Two-Face Rialzato H. 30 cm
ES Lámpara Two-Face Rialzato
H. 30 cm

/13

Portasalviette Frontale serie Look
in Metallo Verniciato Carbone
opaco (243)

EN Look front towel rack in matt
Carbone (243) painted metal
FR Porte-serviettes frontal, série Look
en métal peint Carbone mat (243)
DE Handtuchhalterung Vordere aus der
Serie Look in Metall lackiert in Carbone
matt (243)
ES Porta toallas Frontal serie Look in
Metal Pintado Carbone mate (243)



J&T | 05 Come grattacieli metropolitani i pensili Climb Free sviluppano il loro potenziale in elementi verticali a giorno e come tante finestre sul mondo offrono il loro servizio per disporre a vista prodotti dedicati alla bellezza. L'equilibrio della composizione si gioca nel sapiente intervallo tra pieni e vuoti dei pensili, rafforzato dall'importante piano ad alto spessore dalle venature dell'HPL Unicolor Pulpis scuro in cui trova valido appoggio il lavabo Blade in Ceramica Bianca opaca.

Just like city skyscrapers, Climb Free wall units develop their potential in open vertical elements, and just like an array of windows looking out to the world, offer the chance to display a selection of beauty products. The balance of the composition is played out through the clever alternation between full and empty, further enhanced by the strikingly thick top with HPL Unicolor Pulpis scuro veining, where the Blade washbasin in Bianco ceramic finds the perfect resting place.

Comme des gratte-ciel métropolitains les éléments hauts Climb Free développent toute leur puissance à travers des éléments verticaux ouverts et comme de nombreuses fenêtres sur le monde ils offrent leur service pour disposer à vue les produits de beauté. L'équilibre de la composition trouve sa place dans l'intervalle savant entre les éléments pleins et vides, renforcé par l'importance du plan de toilette et par les grosses veines du HPL Unicolor Pulpis scuro où est posée la vasque Blade en céramique Bianco mate.

Als metropolitane Wolkenkratzer entwickeln die Hängeschränke Climb Free ihr Potential als offene vertikale Elemente wie viele Schaufenster auf der Welt sich anbieten, um der Schönheit gewidmete Produkte zu präsentieren. Das Gleichgewicht der konzentriert sich im gekonnten Intervall zwischen leeren und vollen Elementen

der Hängeschränke und wird durch die auffällig dicke Waschtischplatte mit Maserungen in HPL Unicolor Pulpis scuro verstärkt, auf der das Waschbecken Blade in Ceramica Bianca matt aufliegt.

Como rascacielos metropolitanos los colgantes Climb Free desarrollan su potencial en elementos verticales abiertos y como muchas ventanas en el mundo ofrecen su servicio para colocar a la vista productos dedicados a la belleza. El equilibrio de la composición se juega en el intervalo inteligente entre llenos y vacíos de los colgantes, reforzado por la importante superficie de alto espesor y por las venas del HPL Unicolor Pulpis scuro donde encuentra válido apoyo el lavabo Blade en Cerámica Bianca mate.

Finishing

/ Laccato
/ Tortora opaco
/ HPL Unicolor
Pulpis scuro
/ Dekorativo 3D
Cemento Cenere
/ Ceramica
Bianca opaca
/ Verniciato Creta
metallizzato







Top scatolato sp. 13 cm in HPL Unicolor Pulpis Scuro con Lavabo tuttofuori Blade 06 in ceramica bianca opaca spessore 5 mm
 / Box-type Top, Th. 13 cm in HPL Unicolor Pulpis Scuro with Blade 06 sit-on ceramic washbasin in matt Bianco, th. 5 mm / Plan à me creuse ép. 13 cm en HPL Unicolor Pulpis Scuro avec vasque à poser Blade 06 en céramique Bianco mat de 5 mm
 / Waschtischplatte mit Kastenprofil St. 13 cm in HPL Unicolor Pulpis Scuro mit Aufsatzbecken Blade 06 in weißer, matter Keramik in der Stärke 5 mm Ablagefläche der Serie / Encimera en forma de caja esp. 13 cm en HPL Unicolor Pulpis Scuro con Lavabo externo Blade 06 en cerámica blanca mate espesor 5 mm
Portaoggetti serie Look con ripiani a mensola in metallo Verniciato Creta Metallizzato opaco
 / Look organiser shelf with shelves in matt Metallised Creta painted metal / Tablettes murales série Look avec étagères en métal peint Creta Métallisé mat / Ablagefläche der Serie Look mit Einlegeböden in lackiertem Metall in Creta, Metalliclack matt / Portaobjetos serie Look con estantes de repisa en metal Pintado Creta Metalizado mate





Pensili a giorno Climb free in Dekorativo 3D Cemento Cenere
/ Climb free open wall units in Dekorativo 3D Cemento Cenere
/ Éléments hauts ouverts Climb free en Dekorativo 3D Cemento Cenere / Offene Hängeschränke Climb free in Dekorativo 3D Cemento Cenere / Colgantes abiertos Climb free en Dekorativo 3D Cemento Cenere **Frontale con maniglia integrata Jey laccata opaco Tortora**
/ Front panel with Jey integrated handle in matt lacquered Tortora
/ Façade avec poignée intégrée Jey finition laquée mate Tortora
/ Front mit eingelassenem Griff Jey matt lackiert in Tortora / Frontal con tirador integrado Jey lacado mate Tortora

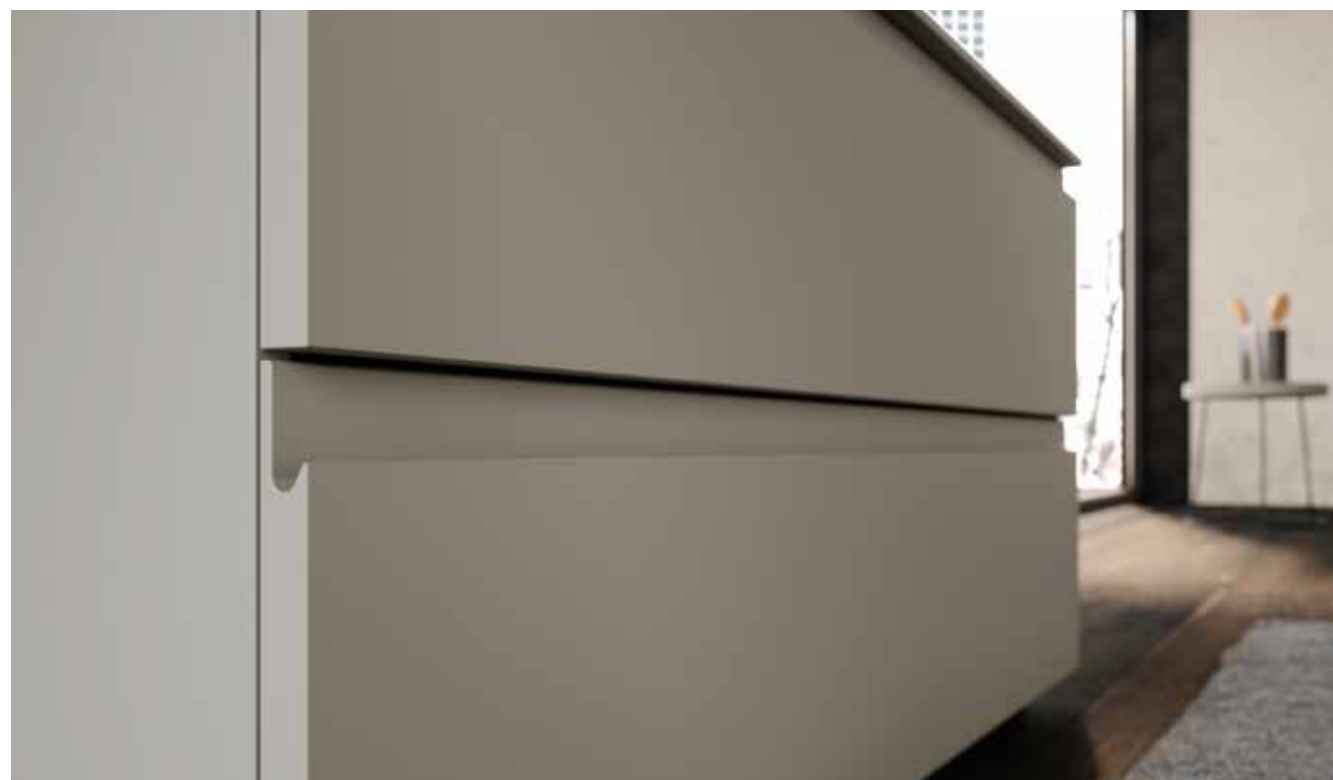



Specchio Loop retroilluminato con lampada Two-face rialzato H 30 cm
/ Loop backlit mirror with Two-face rialzato light H 30 cm / Miroir Loop
rétroéclairé avec lampe Two-face rialzato H 30 cm / Spiegel Loop mit
Hintergrundbeleuchtung und Lampe Two-face rialzato H 30 cm / Espejo
Loop retroiluminado con lámpara Two-face rialzato H 30 cm

J&T | 05

LIME 1.0 JEY > CLIMB FREE

Variante top sp. 13 cm in Ocritech bianco opaco con vasca integrata Orion 80 L. 80 cm / Top variation, th. 13 cm in Bianco matt Ocritech with Orion 80 integrated washbasin W. 80 cm / Plan de toilette version ép. 13 cm en Ocritech Bianco mat avec vasque intégrée Orion 80 L. 80 cm / Variante Waschtischplatte St. 13 cm in Ocritech bianco matt mit integriertem Waschbecken Orion 80 L. 80 cm / Variante encimera esp. 13 cm en Ocritech blanco mate con cuba integrada Orion 80 L. 80 cm

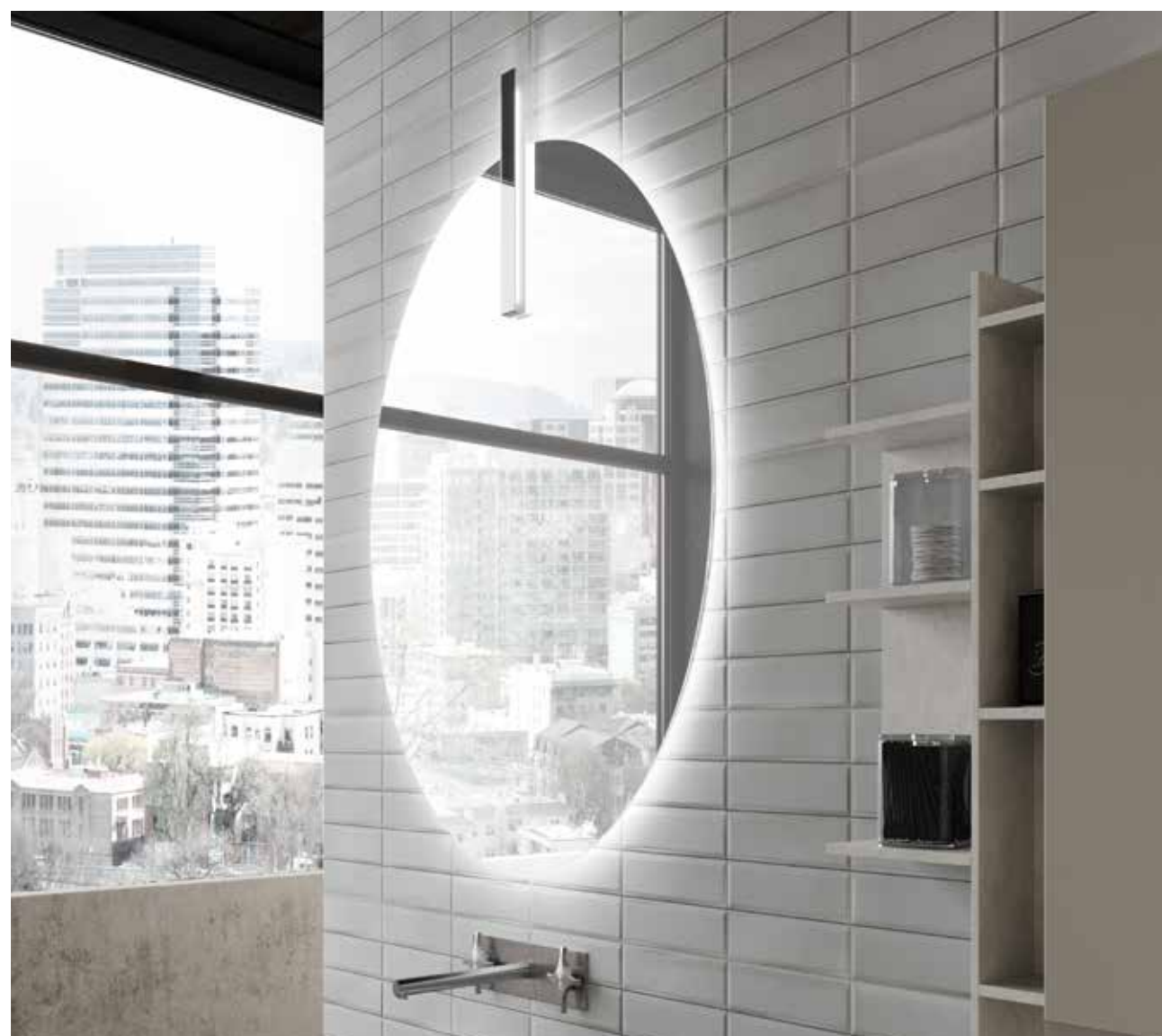

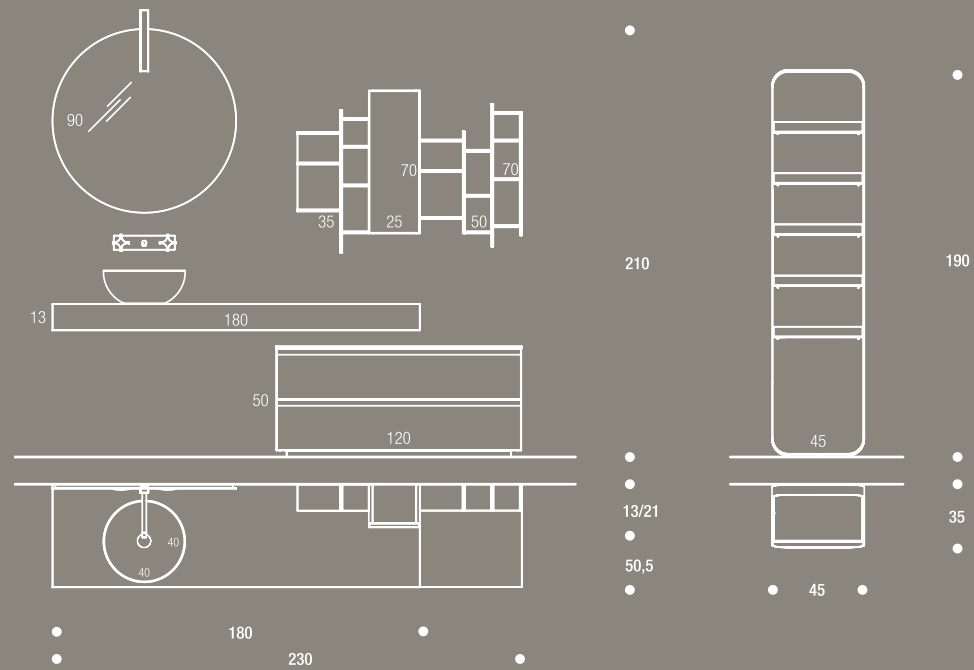

/10
Dekorativo 3D
Cemento Cenere
(1A1)



/07
HPL
Pulpis
scuro
(TKJ)



/08
Ceramica
Bianca
opaca
(OCC)

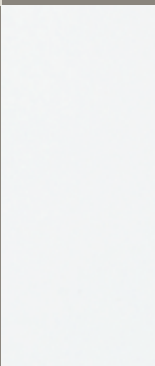

/ 01

Base con Top Sp. 1 cm
Laccato opaco Tortora (2BE)

EN Base unit with top Th. 1 cm
matt lacquered Tortora (2BE)
FR Élément bas avec plan de
toilette ép. 1 cm finition laquée
mate Tortora (2BE)
DE Unterschränke mit
Abdeckplatte St. 1 cm matte
Lackierung in Tortora (2BE)
ES Base con Encimera Esp. 1 cm
Lacado mateTortora (2BE)

/ 05

Maniglia Jey integrata nel
frontale Laccato opaco
Tortora (2BE)

EN Jey integrated handle
on front in matt lacquered
Tortora (2BE)
FR Poignée Jey intégrée sur
la façade finition laquée mate
Tortora (2BE)
DE Griff Jey in die Front mit
matter Lackierung integriert
Tortora (2BE)
ES Tirador Jey integrado
en el frontal Lacado
mateTortora (2BE)

/ 07

Top Scatolato Sp. 13 cm HPL
Unicolor Pulpis scuro (TKJ)

EN Box-type Top Th. 13 cm
HPL Unicolor Pulpis scuro (TKJ)
FR Plan âme creuse ép. 13 cm
HPL Unicolor Pulpis scuro (TKJ)
DE Waschtischplatte mit
Kastenprofil St. 13 cm HPL
Unicolor Pulpis scuro (TKJ)
ES Encimera en forma de caja
Esp. 13 cm HPL Unicolor
Pulpis scuro (TKJ)

/ 07 V

Top scatolato Sp. 13 con
vasca integrata Orion 80
L. 80 cm in Ocritech Bianco
opaco (TD1)

EN Box-type Top, Th. 13 with
Orion 80 integrated washbasin
W. 80 cm in matt Bianco
Ocritech (TD1)
FR Plan âme creuse ép. 13 avec
vasque intégrée Orion 80
L. 80 cm en Ocritech Bianco
mat (TD1)
DE Waschtischplatte mit
Kastenprofil St. 13 mit
integriertem Waschbecken
Orion 80 B. 80 cm in Ocritech
Bianco matt (TD1)
ES Encimera en forma de caja
Esp. 13 con cuba integrada
Orion 80 L. 80 cm en Ocritech
Bianco mate (TD1)

/ 08

Lavabo Tuttofuori Blade06
Ceramica opaca Bianca (OCC)

EN Blade06 sit-on matt Bianco
(OCC) ceramic washbasin
FR Vasque à poser Blade06
céramique mate Bianco (OCC)
DE Aufsatzwaschbecken
Waschbecken Blade06 in
matter Keramik in Bianco (OCC)
ES Lavabo Externo Blade06
Cerámica opaca Bianca (OCC)

/ 09

Pensili con apertura
Push&Pull Laccato opaco
Tortora (2BE)

EN Wall units with Push&Pull
opening in matt lacquered
Tortora (2BE)
FR Éléments hauts à ouverture
Push & Pull finition laquée
mate Tortora (2BE)
DE Hängeschränke mit
Push-&-Pull-Öffnung in matter
Lackierung in Tortora (2BE)
ES Colgantes con apertura
Push&Pull Lacado mateTortora
(2BE)

/ 10

Pensile a giorno Climb Free
Dekorativo 3D Cemento Cenere
(1A1)

EN Climb Free open wall unit in
Dekorativo 3D Cemento Cenere (1A1)
FR Élément haut ouvert Climb Free
Dekorativo 3D Cemento Cenere (1A1)
DE Offener Hängeschrank Climb Free
Dekorativo 3D Cemento Cenere (1A1)
ES Colgante abierto Climb Free
Dekorativo 3D Cemento Cenere (1A1)

/ 11

Specchio Loop LED Ø 90 cm
retroilluminato

EN Loop LED mirror Ø 90 cm, backlit
FR Miroir Loop LED Ø 90 cm
rétroéclairé
DE Spiegel Loop LED Ø 90 cm
hintergrundbeleuchtet
ES Espejo Loop LED Ø 90 cm
Retroiluminado

/ 12

Lampada Two-Face Rialzato
H. 30 cm

EN Two-Face Rialzato light H. 30 cm
FR Lampe Two-Face Rialzato H. 30 cm
DE Lampe Two-Face Rialzato H. 30 cm
ES Lámpara Two-Face Rialzato
H. 30 cm

/ 13

Portaoggetti serie Look, ripiani
a mensola Metallo Verniciato
Creta Metallizzato opaco (2M6)

EN Look organiser shelf, shelves
in matt Metallised Creta painted
metal (2M6)
FR Porte-serviettes série Look,
étagères métal peint Creta
Métallisé mate (2M6)
DE Ablagefläche aus der Serie Look,
Einlegeböden aus Metall Lack in Creta,
Metalllack matt (2M6)
ES Portaobjetos serie Look, estantes
de repisa Metal Pintado Creta
Metalizado mate (2M6)



J&T | 06 Con la linea di pensili Cleo è possibile articolare intere pareti utilizzando larghezze e altezze differenti. La tridimensionalità è uno degli elementi distintivi di questa collezione esaltata dall'anta sporgente larga 35 centimetri resa accattivante dal luminoso Laccato Bianco che interrompe la suddivisione degli spazi attrezzati a giorno in Dekorativo 3D Paulownia Seppia.

Thanks to Cleo wall units, entire walls can be equipped using different widths and heights. Three-dimensionality is one of the distinctive elements of this collection, enhanced by the 35 cm-wide door with overhang, made even more appealing by the bright Bianco lacquering, which interrupts the division of the equipped open spaces in Dekorativo 3D Paulownia Seppia.

Avec la ligne d'éléments hauts Cleo il est possible d'articuler des parois entières en utilisant des largeurs et des hauteurs différentes. La tridimensionnalité est un des éléments distinctifs de cette collection exaltée par la porte avancée de 35 cm de largeur mise en évidence par le laqué Bianco qui interrompt la subdivision des espaces aménagés ouverts en Dekorativo 3D Paulownia Seppia

Mit der Linie an Hängeschränken Cleo können ganze Wände mit verschiedenen Breiten und Höhen verkleidet werden. Die Dreidimensionalität ist eines der charakteristischen Elemente dieser Kollektion, hervorgehoben durch die vorstehende Tür mit einer Breite von 35 cm und einem attraktiven Erscheinungsbild mit weißer, glänzender Lackierung, durch die die Unterteilung der offenen Bereiche in Dekorativo 3D Paulownia Seppia unterbrochen wird.

Con la línea de colgantes Cleo es posible articular paredes completas utilizando anchos y alturas diferentes. La tridimensionalidad es uno de los elementos distintivos de esta colección exaltada por la puerta sobresaliente ancha 35 centímetros hecha cautivadora por el luminoso lacado blanco que interrumpe la subdivisión de los espacios equipados abiertos en Dekorativo 3D Paulownia Seppia.

Finishing
/ Dekorativo
3D Paulownia
Seppia
/ Laccato Bianco
opaco
/ Gres Fokos
Rena



J&T | 06

LIME 1.0 JEY > CLED





Frontali con maniglia integrata Jey in Dekorativo 3D Paulownia Seppia / Front panels with Jey integrated handle in Dekorativo 3D Paulownia Seppia / Façades avec poignée intégrée Jey en Dekorativo 3D Paulownia Seppia / Fronten mit integriertem Griff Jey in Dekorativo 3D Paulownia Seppia / Frontales con tirador integrado Jey en Dekorativo 3D Paulownia Seppia _ **Top in Gres Fokos Rena con vasca integrata Scivolo L 60** / Top in Gres Fokos Rena with Scivolo integrated washbasin W 60 / Plan de toilette en Gres Fokos Rena avec vasque intégrée Scivolo L 60 / Waschtischplatte in Gres Fokos Rena mit integriertem Waschbecken Scivolo L 60 / Encimera en Gres Fokos Rena con cuba integrada Scivolo L 60



J&T | 06

LIME 1.0 JEY > CLEO





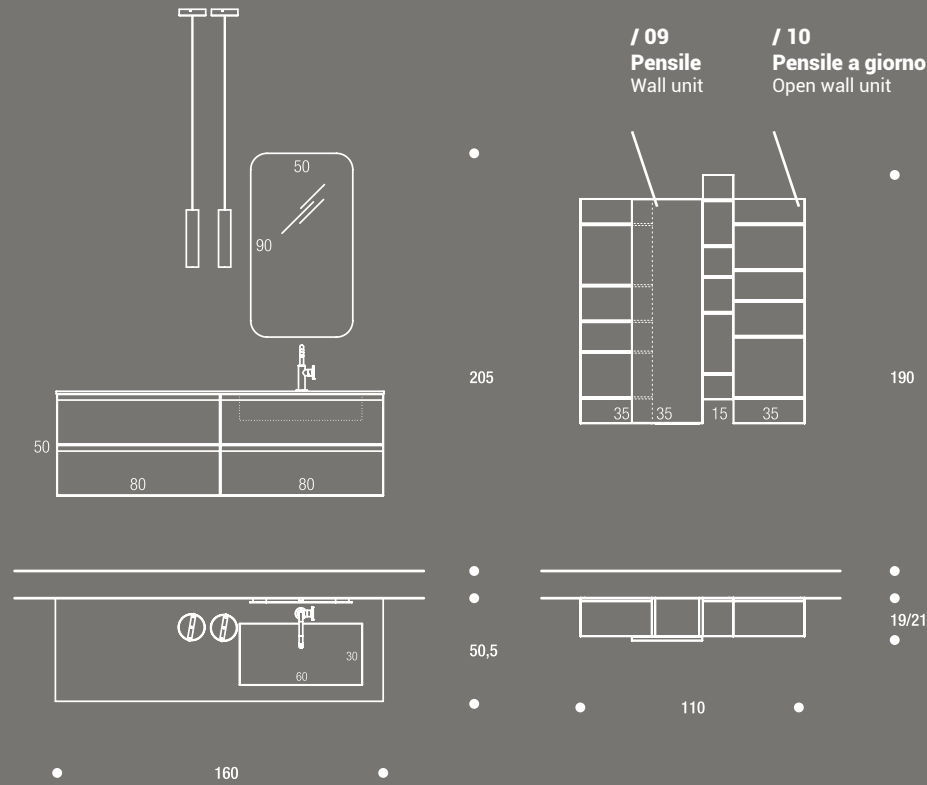

/01/05
Dekorativo 3D Paulownia Seppia (1F2)

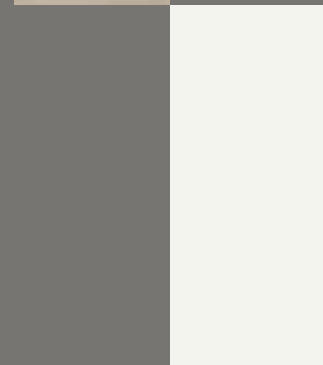

/09/10 /12/13
Laccato Bianco opaco (20B)



/07
Gres Fokos Rena (TQ2)

/ 01
Basi Dekorativo 3D Paulownia Seppia (1F2)
EN Base units in Dekorativo 3D Paulownia Seppia (1F2)
FR Éléments bas Dekorativo 3D Paulownia Seppia (1F2)
DE Unterschränke in Dekorativo 3D Paulownia Seppia (1F2)
ES Bases Dekorativo 3D Paulownia Seppia (1F2)

/ 05
Maniglia Jey integrata nel frontale Dekorativo 3D Paulownia Seppia (1F2)
EN Jey integrated handle on front in Dekorativo 3D Paulownia Seppia (1F2)
FR Poignée Jey intégrée sur la façade Dekorativo 3D Paulownia Seppia (1F2)
DE Griff Jey in die Front in Dekorativo 3D integriert Paulownia Seppia (1F2)
ES Tirador Jey integrado en el frontal Dekorativo 3D Paulownia Seppia (1F2)

/ 07
Top Sp. 1,2 cm con vasca integrata Scivolo L 60 cm Gres Fokos Rena (TQ2)
EN Top, Th. 1.2 cm with Scivolo integrated washbasin W 60 cm Gres Fokos Rena (TQ2)
FR Plan de toilette ép. 1,2 cm avec vasque intégrée Scivolo L. 60 cm Gres Fokos Rena (TQ2)
DE Waschtischplatte St. 1,2 mit integriertem Waschbecken Scivolo B 60 cm Gres Fokos Rena (TQ2)
ES Encimera Esp. 1,2 cm con cuba integrada Scivolo L 60 cm Gres Fokos Rena (TQ2)

/ 09
Pensile con anta sporgente L 35 cm Laccato opaco Bianco (20B)
EN Wall unit with protruding door W 35 cm in matt lacquered Bianco (20B)
FR Élément haut avec porte avancée L. 35 cm finition mate Bianco (20B)
DE Hängeschränk mit vorstehender Tür B 35 cm matt lackiert in Bianco (20B)
ES Colgante con puerta sobresaliente L 35 cm Lacado mate Bianco (20B)

/ 10
Pensile a giorno Cleo con Fianco in Metallo Verniciato Bianco opaco (20B), Schienale e ripiani Dekorativo 3D Paulownia Seppia (1F2)
EN Cleo open wall unit with side panel in matt Bianco (20B) painted metal, back panel and shelves in Dekorativo 3D Paulownia Seppia (1F2)
FR Élément haut ouvert Cleo avec joue en métal peint Bianco mat (20B), panneau arrière et étagères Dekorativo 3D Paulownia Seppia (1F2)
DE Offener Hängeschränk Cleo mit Seitenwand aus lackiertem Metall in Bianco matt(20B), Rückwand und Einlegeböden in Dekorativo 3D Paulownia Seppia (1F2)
ES Colgante abierto Cleo con Costado en Metal Pintado Bianco mate (20B), Respaldo y estantes Dekorativo 3D Paulownia Seppia (1F2)

/ 11
Specchio R80 LED L. 50 H. 90 cm retroilluminato
EN R80 LED mirror W. 50 H. 90 cm, backlit
FR Miroir R80 LED L. 50 H. 90 cm rétroéclairé
DE Spiegel R80 LED B. 50 H. 90 cm hintergrundbeleuchtet
ES Espejo R80 LED L. 50 H. 90 cm retroiluminado

/ 12
Lampada a soffitto Smile in Metallo Verniciato Bianco opaco
EN Smile ceiling light in matt Bianco painted metal
FR Lampe suspendue Smile en métal peint Bianco mat
DE Deckenlampe Smile aus lackiertem Metall in Bianco matt
ES Lámpara de techo Smile en Metal Pintado Bianco mate

/ 13
Portasalviette a terra serie Look in Metallo Verniciato Bianco opaco (20B) con basamento in Dekorativo 3D Paulownia Seppia (1F2)
EN Look floor-standing towel rack in matt Bianco (20B) painted metal with base unit in Dekorativo 3D Paulownia Seppia (1F2)
FR Porte-serviettes sur pied, série Look en métal peint Bianco mat (20B) avec base en Dekorativo 3D Paulownia Seppia (1F2)

DE Am Boden stehende Handtuchhalterung der Serie Look aus lackiertem Metall in Bianco matt (20B) mit Basis in Dekorativo 3D Paulownia Seppia (1F2)
ES Porta toallas de suelo serie Look en Metal Pintado Bianco mate (20B) con base en Dekorativo 3D Paulownia Seppia (1F2)



/ 12
Lampada Light

/ 11
Specchio Mirror

/ 07
Top Lavabo integrato Top with integrated washbasin

/ 13
Accessori Accessories

/ 05
Maniglia integrata Integrated handle

/ 01
Base Base unit

MATERIALS | A3

FOR YOUR PROJECT

- 01 Dekorativo 3D Noce Tavola Antico chiaro (1ND)
- 02 Laccato Nebbia lucido (391)
- 03 Laccato Metal Bronzo opaco (2MD)
- 04 Laccato Rosso Jaipur opaco (2FH)
- 05 Gres Cava Diamonds Cream (TQE)
- 06 Gres Fokos Rena (TQ2)
- 07 Fenix Castoro Ottawa (TFC)

Inspirati dalla natura per ricreare un ambiente dedicato al benessere

Nei materiali, cromie e finiture suggerite in questo moodboard emerge la naturalezza del Dekorativo Noce che trova la sua migliore vocazione nell'applicazione dei piani o gli splendidi Gres nelle nuance naturali Cream e Rena, ideali per estetica e resistenza. Il colore viene esaltato dalla proposta di un Rosso Jaipur e Nebbia con i quali poter vestire pensili a giorno o basi secondo il vostro progetto. Infine il Fenix Castoro Ottawa, materiale innovativo e versatile, di facile applicazione, gradevolezza estetica e tattile.

Inspired by nature to recreate a setting dedicated to well-being

The natural feel of Dekorativo Noce emerges in this moodboard of materials, colours and finishes skilfully applied to the counter tops and the splendid Gres finishes in natural shades of Cream and Rena, ideal of their aesthetic appeal and strength. The colour is enhanced by the addition of Rosso Jaipur and Nebbia with which to cover the open wall or base units depending on your project. Lastly, Fenix Castoro Ottawa, an innovative, versatile and easy-to-apply material, with excellent aesthetic and tactile appeal.

Inspirés de la nature pour recréer une pièce consacrée au bien-être

Les matériaux, les couleurs et les finitions suggérés dans ce moodboard distinguent le naturel du Dekorativo Noce qui trouve sa meilleure vocation dans l'application des plans de toilette ou des splendides Gres dans les nuances naturelles Cream et Rena, parfaits en termes d'esthétique et de résistance. La couleur est exaltée par la proposition d'un Rosso Jaipur et Nebbia avec lesquels pouvoir habiller les éléments hauts ouverts ou les bases en fonction de votre projet. Pour terminer, le Fenix Castoro Ottawa, matériau innovant et polyvalent, facile à appliquer, charme esthétique et tactile.

Von der Natur inspiriert, um eine Umgebung neu zu erstellen, die dem Wellness gewidmet ist

In den Materialien, Farben und Ausführungen in diesem Moodboard kommt die Natürlichkeit des Dekorativo Noce zur Geltung, das sein optimales Potential bei der Anwendung von Oberseiten oder dem prächtigen Gres in den Naturfarben Cream und Rena entfaltet, ideal durch Ästhetik und Widerstandsfähigkeit. Die Farbe wird von einem Rosso Jaipur und Nebbia verstärkt, mit denen Sie offene Hängeelemente oder Oberseiten

je nach Ihrem Projekt verkleiden. Schließlich ist Fenix Castoro Ottawa, ein innovatives und vielseitiges Material, das leicht anzuwenden ist, mit angenehmer Ästhetik und Haptik.

Inspirados por la naturaleza para recrear un ambiente dedicado al bienestar

En los materiales, tonalidades de color y acabados sugeridos en este moodboard emerge la naturaleza del Dekorativo Noce que encuentra su mejor vocación en la aplicación de las superficies o los espléndidos Gres en los matices naturales Cream y Rena, ideales por estética y resistencia. El color es exaltado por la propuesta de un Rosso Jaipur y Nebbia con los cuales poder vestir los colgantes abiertos o bases según vuestro diseño. Finalmente el Fenix Castoro Ottawa, material innovador y versátil, de fácil aplicación, agrado estético y táctil.



J&T | 07 I volumi armonici delle basi sospese in Dekorativo Eucalipo Sablè sono serviti da un piano in Gres con lavabo integrato che espande la superficie materica in Orobico Grigio allo schienale. Il raccordo alla mensola crea una base all'ampio specchio rettangolare. Una soluzione compositiva che offre molteplici spazi di contenimento e di appoggio per rendere efficiente e confortevole l'area intima del bagno.

The harmonious volumes of the suspended bases in Dekorativo Eucalipo Sablè are served by a top in Gres with integrated washbasin that extends the textured surface in Orobico Grigio up to the back panel. The connection with the shelf creates a base for the large rectangular mirror. A composition that offers multiple storage spaces and resting tops, making the intimate bathroom environment both efficient and comfortable.

Les volumes harmonieux des éléments bas suspendus en Dekorativo Eucalipo Sablè sont servis par un plan de toilette en Gres avec vasque intégrée qui étend la surface matérielle en Orobico Grigio jusqu'au panneau arrière. Le raccord à l'étagère crée une base au grand miroir rectangulaire. Une solution modulable qui offre de nombreux espaces de rangement et d'appui et rend cette zone intime de la salle de bains pratique et confortable.

Ablageflächen bietet, um das intime Badezimmer effizient und bequem zu gestalten.

Los volúmenes armónicos de las bases suspendidas en Dekorativo Eucalipo Sablè están servidos por una superficie en Gres con lavabo integrado que expande la superficie matériera en Orobico Grigio al respaldo. El empalme en el estante crea una base al amplio espejo rectangular. Una solución compositiva que ofrece múltiples espacios de contención y de apoyo para hacer eficiente el área íntima del baño.

Die harmonischen Volumen der hängenden Unterschränke in Dekorativo Eucalipo Sablè werden durch eine Waschtischplatte in Gres mit integriertem Waschbecken ergänzt, das die materielle Oberfläche aus Orobico Grigio bis zur Rückwand hin erweitert. Die Verbindung zum Ablageboden lässt eine Basis mit dem großen, rechteckigen Spiegel entstehen. Eine modulare Lösung, die viel Stauraum und

Finishing

- / Gres Cava Orobico Grigio
- / Dekorativo 3D Eucalipto Sablè Canaletto
- / Laccato Verde Polvere opaco
- / Laccato Grigio Lavagna opaco





J&T | 07

LIME 1.0 JEY > 101



Top Gres Cava Orobico grigio con vasca integrata Prisma / Top in Gres Cava Orobico grigio with Prisma integrated washbasin / Plan de travail Gres Cava Orobico grigio avec vasque intégrée Prisma / Waschtischplatte Gres Cava Orobico grigio mit integriertem Waschbecken Prisma / Encimera Gres Cava Orobico grigio con cuba integrada Prisma _ **Specchio rettangolare con Lampada Win tre** / Rectangular mirror with Win tre light / Miroir rectangulaire avec lampe Win tre / Spiegel in rechteckiger Form mit Lampe Win tre / Espejo rectangular con Lámpara Win tre





J&T | 07

LIME 1.0 JEY > 101





Variante top in Geacril bianco opaco con vasca integrata Rettangolo L. 60 / Top variation in matt Bianco Geacril with Rettangolo integrated washbasin W. 60 / Version plan de travail en Geacril Bianco mat avec vasque intégrée Rettangolo L. 60 / Variante mit Waschtischplatte in Geacril bianco matt mit integriertem Waschbecken Rettangolo B. 60 / Variante encimera en Geacril bianco mate con cuba integrada Rettangolo L. 60



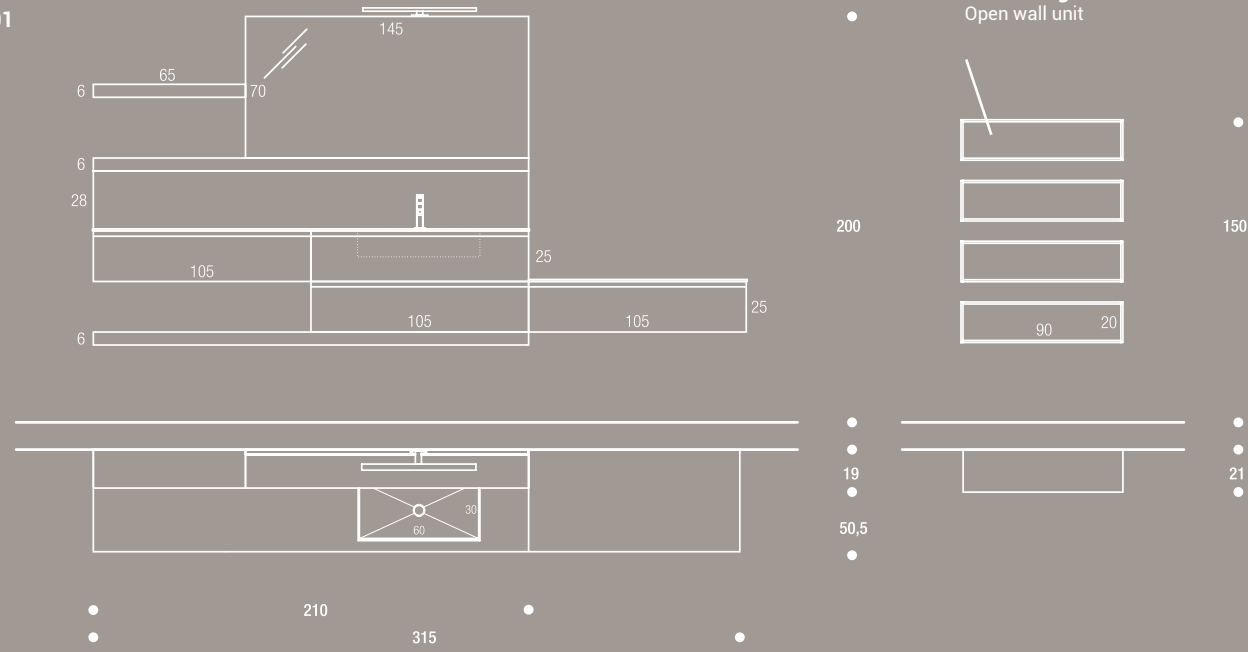

/ 10
Pensile a giorno
Open wall unit

/ 10

Pensili a giorno Laccato opaco Verde Polvere (234)

EN Open wall units in matt lacquered Verde Polvere (234)
FR Éléments hauts ouverts finition laquée mate Verde Polvere (234)
DE Offene Hängeschränke matt lackiert in Verde Polvere (234)
ES Colgantes abierto Lacado mate Verde Polvere (234)

/ 11

Specchio Rettangolare L. 145 H. 70 cm

EN Rectangular mirror W. 145 H. 70 cm
FR Miroir rectangulaire L. 145 H. 70 cm
DE Rechteckiger Spiegel B. 145 H. 70 cm
ES Espejo Rectangular L. 145 H. 70 cm

/ 12

Lampada Led Win Tre

EN Win Tre Led light
FR Lampe à Led Win Tre
DE LED-Lampe Win Tre
ES Lámpara Led Win Tre



/07
Gres Cava Orobico Grigio (TQF)



/01/05 / 01
Laccato Grigio Lavagna opaco (2A9)
Basi, Mensole sp. 6 cm, Basi con top Sp. 1 cm Dekorativo 3D Eucalipto Sablè Canaletto (1SB), Laccato Grigio Lavagna opaco (2A9)

EN Base units, Shelf th. 6 cm, Base units with top Th. 1 cm Dekorativo 3D Eucalipto Sablè Canaletto (1SB), matt lacquered Grigio Lavagna (2A9)
FR Éléments bas, étagères ép. 6 cm, éléments bas avec plan de toilette ép. 1 cm Dekorativo 3D Eucalipto Sablè Canaletto (1SB), finition laquée Grigio Lavagna mate (2A9)
DE Unterschränke, Unterplatte St. 6 cm, Unterschränke mit Waschtischplatte St. 1 cm Dekorativo 3D Eucalipto Sablè Canaletto (1SB), lackiert Grigio Lavagna matt (2A9)
ES Bases, Estantes esp. 6 cm, Bases con encimera Esp. 1 cm Dekorativo 3D Eucalipto Sablè Canaletto (1SB), Lacado Grigio Lavagna opaco (2A9)

/01/05
Dekorativo 3D Eucalipto Sablè Canaletto (1SB)

/ 05
Maniglia Jey integrata nel frontale Dekorativo 3D Eucalipto Sablè Canaletto (1SB), Laccato Grigio Lavagna opaco (2A9)

EN Jey integrated handle on front in Dekorativo 3D Eucalipto Sablè Canaletto (1SB), matt lacquered Grigio Lavagna (2A9)
FR Poignée Jey intégrée sur la façade Dekorativo 3D Eucalipto Sablè Canaletto (1SB), finition laquée Grigio Lavagna mate (2A9)
DE Griff Jey eingelassen in die Front in Dekorativo 3D Eucalipto Sablè Canaletto (1SB), Lack Grigio Lavagna matt (2A9)
ES Tirador Jey integrado en el frontal Dekorativo 3D Eucalipto Sablè Canaletto (1SB), Lacado Grigio Lavagna mate (2A9)

/ 07
Alzatina e Top Sp. 1,2 cm con vasca integrata Prisma L 60 cm Gres Cava Orobico Grigio (TQF)

EN Upstand and Top Th. 1.2 cm with Prisma integrated washbasin W 60 cm in Gres Cava Orobico Grigio (TQF)
FR Dossieret et plan de toilette ép. 1,2 cm avec vasque intégrée Prisma L 60 cm Gres Cava Orobico Grigio (TQF)
DE Aufkantung und Waschtischplatte St. 1,2 cm mit integriertem Waschbecken Prisma B 60 cm Gres Cava Orobico Grigio (TQF)
ES Alzada y Encimera Esp. 1,2 cm con cuba integrada Prisma L 60 cm Gres Cava Orobico Grigio (TQF)

/ 07 V

Top Sp. 1,2 cm con vasca integrata Rettangolo L 60 cm Geacril Bianco opaco (T11)

EN Top, Th. 1.2 cm with Rettangolo integrated washbasin W 60 cm in matt Bianco Geacril (T11)
FR Plan de toilette ép. 1,2 cm avec vasque intégrée Rettangolo L 60 cm Geacril Bianco mat (T11)
DE Waschtischplatte St. 1,2 cm mit integriertem Waschbecken Rettangolo B 60 cm Geacril Bianco matt (T11)
ES Encimera Esp. 1,2 cm con cuba integrada Rettangolo L 60 cm Geacril Bianco mate (T11)



/10
Laccato Verde Polvere opaco (234)



/07 V
Geacril Bianco opaco (T11)



/ 11
Specchio
Mirror

/ 12
Lampada
Light

/ 07
Top
Lavabo integrato
Top with integrated washbasin

/ 01
Base
Base unit

/ 05
Maniglia integrata
Integrated handle

J&T | 08 In questa proposta Jey si esprime attraverso superfici in Ecomalta "Le terre" caratterizzate da una particolare texture "effetto muro", risultato di lavorazioni artigianali con l'aggiunta di pigmenti naturali, resistenti all'uso e al contatto con l'acqua. Il piano ad alto spessore si estende allo schienale sul quale poggia lo specchio, grande compagno di viaggio di ogni area bagno che rifletta valori di qualità e comfort.

In this proposal, Jey is expressed through surfaces in Ecomalta "Le terre" characterised by a special "wall effect" texture, the result of traditional workmanship with the addition of natural pigments, resistant to wear and contact with water. The extra thick top extends to the back panel, which in turn supports the mirror, the great travel companion of every bathroom space, reflecting values of quality and comfort.

Dans cette proposition Jey s'exprime à travers des surfaces en Ecomalta « Le terre » caractérisées par une texture particulière « effet mur », résultat de travail artisanal avec l'ajout de pigments naturels, résistants à l'utilisation et au contact avec l'eau. L'épaisseur du plan de toilette s'étend jusqu'au panneau arrière sur lequel repose le miroir, compagnon de voyage de chaque salle de bains qui reflète des valeurs de qualité et de confort.

In diesem Angebot wird Jey anhand von Oberflächen in Ecomalta "Le terre" zum Ausdruck gebracht, die sich durch eine besondere Textur mit „Mauer-Effekt“ auszeichnen. Sie ist das Ergebnis der handwerklichen Verarbeitung in Kombination mit natürlichen, abnutzungs- und wasserfesten Pigmenten. Die dicke Platte erstreckt sich bis zur Rückwand, an der der Spiegel befestigt ist, ein besonderer Begleiter in jedem Badezimmer, um Qualität und Komfort zu vermitteln.

En esta propuesta Jey se expresa mediante superficies en Ecomalta "Le terre" caracterizadas por una particular textura "efecto muro", resultado de elaboraciones artesanales con la adición de pigmentos naturales, resistentes al uso y al contacto con el agua. La superficie de gran espesor se extiende al respaldo sobre el cual se apoya el espejo, gran compañero de viaje que refleja valores de calidad y confort.

Finishing

/ Ecomalta
 "Le Terre" Limo
 / Gres Calce
 Antracite
 / Laccato Antracite
 metallizzato opaco
 / Ceramica Bianco
 lucido





Frontali con maniglia integrata Jey in orizzontale e in verticale su pensile / Front panels with Jey horizontal integrated handle, and vertical on wall unit / Façades avec poignée intégrée Jey en position horizontale et verticale sur élément haut / Fronten mit eingelassenem Griff Jey horizontal und vertikal an Hängeschränken / Frontales con tirador integrado Jey en horizontal y en vertical en el colgante — **Lavabo tuttofuori Icon 60R in ceramica bianca lucida** / Icon 60R sit-on washbasin in glossy Bianco ceramics / Vasque à poser Icon 60R en céramique Bianco brillant / Waschbecken Icon 60R aus Keramik in bianco glänzend / Lavabo esterno Icon 60R en cerámica blanca brillante





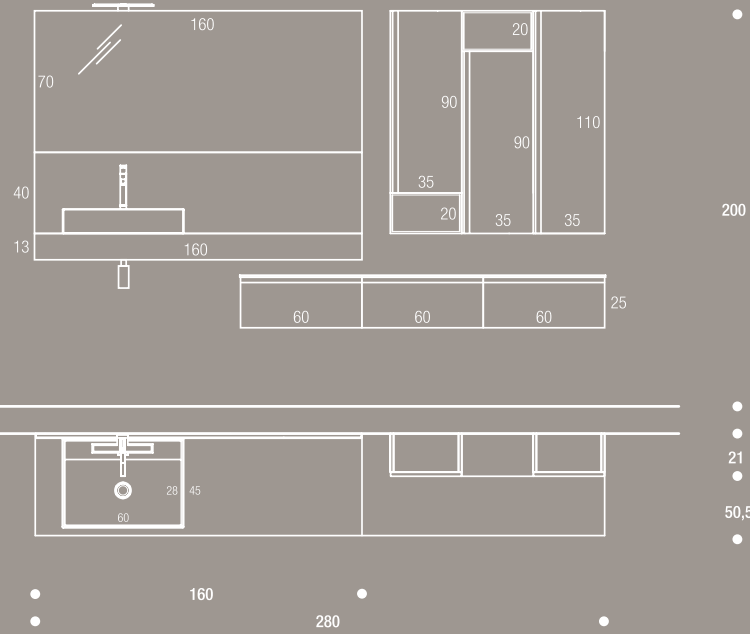

/ 11

Specchio Rettangolare
L. 160 H. 70 cm

EN Rectangular mirror W. 160 H. 70 cm
FR Miroir rectangulaire L. 160 H. 70 cm
DE Rechteckiger Spiegel B. 160 H. 70 cm
ES Espejo Rectangular L. 160 H. 70 cm

/ 12

Lampada LED Thin

EN Thin LED light
FR Lampe à LED Thin
DE LED-Lampe Thin
ES Lámpara LED Thin

/ 07

Gres Calce
Antracite
(TQM)

/ 01

Basi con top Sp. 1 cm Ecomalta
"Le Terre" Limo (TCP)

EN Base units with top, Th. 1 cm Ecomalta "Le Terre" Limo (TCP)
FR Éléments bas avec plan de toilette ép. 1 cm Ecomalta « Le Terre » Limo (TCP)
DE Unterschränke mit Waschtischplatte St. 1 cm Ecomalta "Le Terre" Limo (TCP)
ES Bases con encimera Esp. 1 cm Ecomalta "Le Terre" Limo (TCP)

/ 05

Maniglia Jey integrata nel frontale Ecomalta "Le Terre" Limo (TCP)

EN Jey integrated handle on front in Ecomalta "Le Terre" Limo (TCP)
FR Poignée Jey intégrée sur la façade Ecomalta « Le Terre » Limo (TCP)
DE Griff Jey eingelassen in die Front aus Ecomalta "Le Terre" Limo (TCP)
ES Tirador Jey integrado en el frontal Ecomalta "Le Terre" Limo (TCP)

/ 07

Alzatina e Top Scatolato Sp. 13 cm Gres Calce Antracite (TQM)

EN Upstand and box-type Top Th. 13 cm Gres Calce Antracite (TQM)
FR Dossieret et plan à creuse ép. 13 cm Gres Calce Antracite (TQM)
DE Aufkantung und Waschtischplatte mit Kastenprofil St. 13 cm Gres Calce Antracite (TQM)
ES Alzada y Encimera en forma de caja Esp. 13 cm Gres Calce Antracite (TQM)

/ 08

Lavabo Tuttofuori Icon 60R Ceramica Bianco lucido

EN Icon 60R sit-on washbasin in glossy Bianco ceramics
FR Vasque à poser Icon 60R céramique Bianco brillant
DE Aufsatzwaschbecken Icon 60R Ceramica Bianco glänzend
ES Lavabo Externo Icon 60R Cerámica Bianco brillante

/ 09

Pensili con Maniglia Jey integrata nel frontale Ecomalta "Le Terre" Limo (TCP)

EN Wall units with Jey integrated handle on front in Ecomalta "Le Terre" Limo (TCP)
FR Éléments hauts avec poignée Jey intégrée sur la façade Ecomalta « Le Terre » Limo (TCP)
DE Hängeschränke mit Griff Jey in die Front aus Ecomalta eingelassen "Le Terre" Limo (TCP)
ES Colgantes con Tirador Jey integrado en el frontal Ecomalta "Le Terre" Limo (TCP)

/ 10

Pensili a giorno e mensole Sp. 6 cm Laccato Antracite Metallizzato opaco (2M5)

EN Open wall units and shelves Th. 6 cm matt lacquered Metallised Antracite finish (2M5)
FR Éléments hauts ouverts et étagères ép. 6 cm finition laquée Antracite Metallizzato mat (2M5)
DE Offene Hängeschränke und Regalböden St. 6 cm Lack Antracite Metalllack matt (2M5)
ES Colgantes abiertos y estantes Esp. 6 cm Lacado Antracite Metalizado mate (2M5)

/ 01/05
/ 09

Ecomalta "Le Terre" Limo (TCP)

/ 10

Laccato Antracite Metallizzato opaco (2M5)

/ 08

Ceramica Bianco lucido

/ 12
Lampada Light

/ 11
Specchio Mirror

/ 09
Pensile Wall unit

/ 10
Pensile a giorno Open wall unit

/ 07
Top Alzatina Top Alzatina

/ 08
Lavabo Washbasin

/ 01
Base Base unit

/ 05
Maniglia integrata Integrated handle

J&T | 09 La scelta di un piano con vasca integrata è suggerita da esigenze estetiche e funzionali, in questa soluzione dal piano in Mineralmarmo Bianco lucido, la superficie sembra modellarsi quasi ad accogliere il dolce movimento dell'acqua, mentre lo spazio sul piano si fa ampio appoggio operativo di facile manutenzione e pulizia.

A top with integrated washbasin is the recommended choice to satisfy aesthetic and practical needs, in this solution with Mineralmarbre top in gloss Bianco the surface seems to mould itself as if to accommodate the soft motion of the water, while the spacious top provides an ample working surface that's easy to maintain and clean.

Le choix d'un plan avec vasque intégrée est suggéré par des exigences esthétiques et fonctionnelles; dans cette solution du plan de toilette en Minéralmarbre Bianco brillant, la surface semble presque se modeler pour accueillir le doux mouvement de l'eau tandis que l'espace sur le plan de toilette devient une vaste surface d'appui, utile et facile à nettoyer.

Finishing

/ Dekorativo 3D
Rovere Sherwood
Castano
/ Laccato Grigio
Luce opaco
/ Mineralmarmo
Bianco lucido

Die Auswahl einer Waschtischplatte mit integriertem Waschbecken wird durch ästhetische und funktionelle Anforderungen vorgegeben, durch die Waschtischplatte aus Mineralmarmo Bianco glänzend, die Oberfläche scheint sich so zu modellieren, dass sie die zarte Bewegung des Wassers aufnehmen kann, während der Raum auf der Waschtischplatte zu einer großen Ablagefläche wird, die einfach gewartet und gereinigt werden kann.

La selección de una superficie con cuba integrada es sugerida por exigencias estéticas y funcionales, en esta solución por la superficie en Mineralmarmo Bianco brillante, la superficie parece modelarse casi para acoger el dulce movimiento del agua, mientras el espacio en la superficie se vuelve amplio apoyo operativo de fácil mantenimiento y limpieza.







Basi in Dekorativo 3D Rovere Sherwood Castano / Base units in Dekorativo 3D Rovere Sherwood Castano / Éléments bas en Dekorativo 3D Rovere Sherwood Castano / Unterschränke aus Dekorativo 3D Rovere Sherwood Castano / Bases en Dekorativo 3D Rovere Sherwood Castano _ **Specchiera con Lampada Short Mini** / Wall mirror with Short Mini light / Armoire miroir avec lampe Short Mini / Spiegelschrank mit Lampe Short Mini / Espejo con Lámpara Short Mini





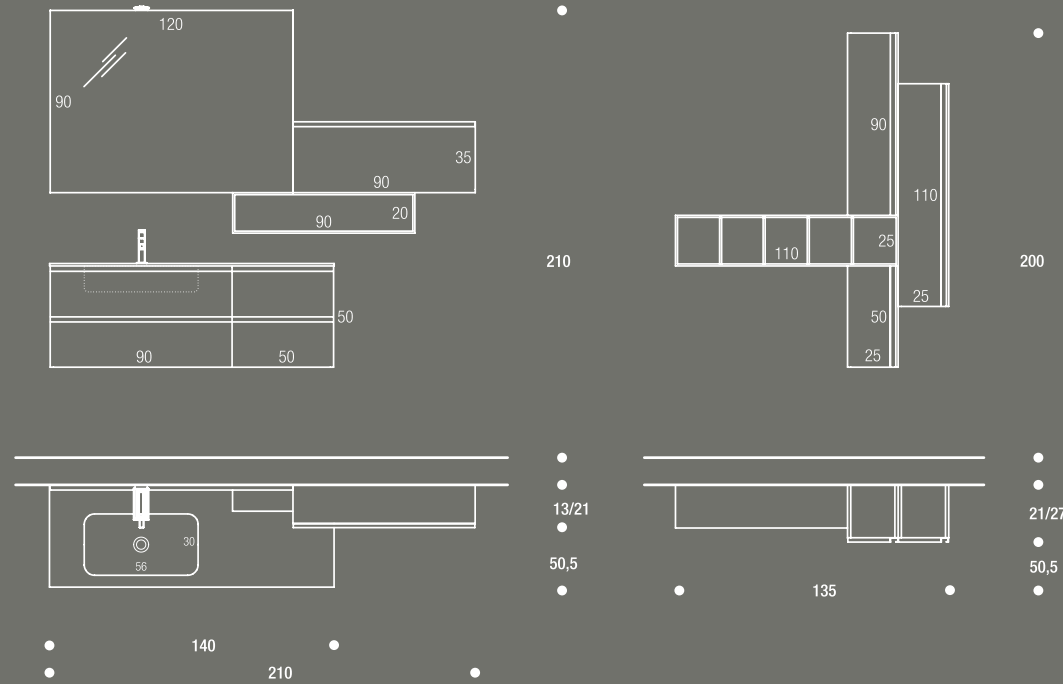

/ 10

Pensili a giorno Laccato opaco Grigio Luce (207)

EN Open wall units in matt lacquered Grigio Luce (207)
FR Éléments hauts ouverts finition laquée mate Grigio Luce (207)
DE Offene Hängeschränke matt lackiert in Grigio Luce (207)
ES Colgantes abiertos Lacado mate Grigio Luce (207)

/ 11

Specchio Rettangolare L. 120 H. 90 cm

EN Rectangular mirror W. 120 H. 90 cm
FR Miroir rectangulaire L. 120 H. 90 cm
DE Rechteckiger Spiegel B. 120 H. 90 cm
ES Espejo Rectangular L. 120 H. 90 cm

/ 12

Lampada Led Short Mini

EN Led Short Mini light
FR Lampe Led Short Mini
DE Lampe Led Short Mini
ES Lámpara Led Short Mini



/07

Mineralmarmo Bianco lucido (TM0)



/01/05 /09

Dekorativo 3D Rovere Sherwood Castano (1S3)



/09/10

Laccato Grigio Luce opaco (207)

/ 01

Basi Dekorativo 3D Rovere Sherwood Castano (1S3)

EN Base units in Dekorativo 3D Rovere Sherwood Castano (1S3)
FR Éléments bas en Dekorativo 3D Rovere Sherwood Castano (1S3)
DE Unterschränke in Dekorativo 3D Rovere Sherwood Castano (1S3)
ES Bases Dekorativo 3D Rovere Sherwood Castano (1S3)

/ 05

Maniglia Jey integrata nel frontale Dekorativo 3D Rovere Sherwood Castano (1S3)

EN Jey integrated handle on front in Dekorativo 3D Rovere Sherwood Castano (1S3)
FR Poignée Jey intégrée sur la façade Dekorativo 3D Rovere Sherwood Castano (1S3)
DE Griff Jey, eingelassen in die Front aus Dekorativo 3D Rovere Sherwood Castano (1S3)
ES Tirador Jey integrado en el frontal Dekorativo 3D Rovere Sherwood Castano (1S3)

/ 07

Top Sp 1,2 cm con vasca integrata Diamond Mineralmarmo Bianco lucido (TM0)

EN Top Th 1.2 cm with Diamond integrated washbasin in glossy Bianco Mineralmarbre (TM0)
FR Plan de toilette ép. 1,2 cm avec vasque intégrée Diamond Minéralmarbre Bianco brillant (TM0)
DE Waschtischplatte St. 1,2 cm mit integriertem Waschbecken Diamond Mineralmarmo Bianco glänzend (TM0)
ES Encimera Esp 1,2 cm con cuba integrada Diamond Mineralmarmo Bianco brillante (TM0)

/ 09

Pensili con Maniglia Jey integrata nel frontale Laccato opaco Grigio Luce (207), Dekorativo 3D Rovere Sherwood Castano (1S3)

EN Wall units with Jey integrated handle on front in lacquered matt lacquered Grigio Luce (207), Dekorativo 3D Rovere Sherwood Castano (1S3)
FR Éléments hauts avec poignée Jey intégrée sur la façade finition laquée mate Grigio Luce (207), Dekorativo 3D Rovere Sherwood Castano (1S3)
DE Hängeschränke mit Griff Jey, eingelassen in die lackierte Front in mattem Grigio Luce (207), Dekorativo 3D Rovere Sherwood Castano (1S3)
ES Colgantes con Tirador Jey integrado en el frontal Lacado mate Grigio Luce (207), Dekorativo 3D Rovere Sherwood Castano (1S3)



MATERIALS | A4

FOR YOUR PROJECT

- 01 Ecomalta "Le Terre" Limo (TCP)
- 02 Gres Calacatta Oro Venato (TQD)
- 03 Laccato Metallizzato Creta opaco (2M6)
- 04 Laccato Juta opaco (2DP)
- 05 Laccato Torba lucido (3DS)
- 06 Dekorativo 3D Noce Tavola Antico scuro (1NE)
- 07 HPL Unicolor Pulpis scuro (TKJ)

L'essenza nella progettualità nasce dalla materia

L'accostamento dei materiali e dei colori influenza notevolmente il risultato estetico di ogni progetto d'arredo, per questo il progettista sceglie accuratamente le superfici più adatte alle diverse applicazioni tenendo conto delle loro caratteristiche di resistenza e facilità di manutenzione. Il Gres e l'HPL Pulpis così come l'Ecomalta e il Noce sono materiali particolarmente adeguati per vestire i piani anche se non si escludono altre applicazioni. I laccati, prevalentemente opachi, vestono maggiormente superfici verticali quali: ante, schienali, fianchi o maniglie.

The substance of the project stems from the materials

The pairing of materials and colours significantly influences the aesthetic result of every furnishing project, thus the designer carefully chooses the surfaces most suited to the different applications, taking into account their strength and how easy they are to maintain. Gres and HPL Pulpis, like Ecomalta and Noce, are materials that are particularly suited for covering tops, although they can also be used for other purposes.

Lacquered, for the most part matt, finishes cover the majority of vertical surfaces such as: doors, back panels, sides or handles.

L'essence dans la conception provient de la matière

L'assortiment des matériaux et des couleurs influence considérablement le résultat esthétique de chaque projet d'ameublement, c'est pourquoi le concepteur choisit avec attention les surfaces qui s'adaptent le plus aux différentes applications en tenant compte de leurs caractéristiques de résistance et de la facilité d'entretien. Le Gres et le HPL Pulpis tout comme l'Ecomalta et le Noce sont des matériaux particulièrement adaptés pour le revêtement des plans de toilette sans pour autant exclure les autres applications. Les laqués, notamment ceux mats, habillent mieux les surfaces verticales comme les portes, les panneaux arrière, les joues ou les poignées.

Die Essenz der Planung entsteht aus der Materie

Die Kombination von Materialien und Farben hat großen Einfluss auf das ästhetische Ergebnis jedes Einrichtungsprojekts, daher wählt der Designer die am besten geeigneten Oberflächen sorgfältig für die

verschiedenen Anwendungen unter Berücksichtigung ihrer Eigenschaften, wie Widerstandsfähigkeit und einfache Wartung. Gres und HPL Pulpis sowie Ecomalta und Noce sind besonders geeignete Materialien zum Auftragen auf Waschtischplatten, auch wenn andere Anwendungen nicht ausgeschlossen sind. Die überwiegend deckenden Lacke werden zumeist auf senkrechte Flächen aufgetragen, wie z.B.: Türen, Rückwände sowie Seiten oder Griffe.

La esencia en el diseño nace de la materia

La combinación de los materiales y de los colores influencia notablemente el resultado estético de cada proyecto de amoblado, para esto el diseñador escoge cuidadosamente las superficies más adecuadas a las diversas aplicaciones teniendo en cuenta sus características de resistencia y facilidad de mantenimiento. El Gres y el HPL Pulpis así como el Ecomalta y el Noce son materiales particularmente adecuados para vestir las superficies aunque no se excluyen otras aplicaciones. Los lacados, prevalentemente mates, visten mayormente superficies verticales como: puertas, respaldos, costados o tiradores.

06

05

04

07

01

03

02



T / Tratto lime 1.0



Tratto si evidenzia e si distingue attraverso l'inserimento di una maniglia metallica dal design "minimal" inserita sul bordo dell'anta. Può collocarsi in modo simmetrico centrale o laterale, orizzontale o verticale secondo l'articolazione della composizione tenendo conto dell'ergonomia determinandone personalità e stile.

Tratto is emphasised and distinguished by the insertion of a metallic handle featuring a "minimal" design along the edge of the door. It can be inserted symmetrically either in the centre or on the side, horizontally or vertically depending on the layout of the composition, taking ergonomics into account to highlight its personality and style.

Tratto se met en évidence et se distingue grâce à l'introduction d'une poignée métallique au design « minimal » insérée sur le bord de la porte. Il peut trouver sa place de façon symétrique centrale ou latérale, horizontale ou verticale selon l'articulation de la composition en tenant compte de l'ergonomie et en déterminant la personnalité et le style.

Tratto unterscheidet sich durch Einsetzen eines Metallgriffes mit minimalem Design an der Kante der Tür aus und kann je nach Ausrichtung der Kombination symmetrisch mittig oder seitlich, horizontal oder vertikal angeordnet werden. Dabei ist lediglich die Ergonomie zu berücksichtigen, die die Persönlichkeit und den Stil kennzeichnet.

Tratto se evidencia y se distingue mediante la colocación de un tirador metálico de diseño "minimal" colocado en el borde de la puerta. Puede colocarse de modo simétrico central o lateral, horizontal o vertical según la articulación de la composición teniendo en cuenta la ergonomía determinando personalidad y estilo.

J&T | 10 La tendenza dell'arredo contemporaneo è quello di integrare materiali naturali per divenire elementi scultorei "funzionali", come in questa proposta che vede applicato alle basi un raffinato HPL Unicolor Pulpis chiaro vestendo ante e piano a vasca integrata. Ad indicare l'apertura dei frontali, le maniglie Tratto si distinguono per la loro sobria presenza in un raffinato Laccato Platino.

Latest furnishing trends involve the integration of natural materials to become "practical" sculptural elements, just like in this proposal where a sophisticated HPL Unicolor Pulpis chiaro finish is applied to the bases and extended to the doors, top and integrated washbasin. Tratto handles have been selected to open the front panels, distinguished by their sober presence in an elegant lacquered Platino finish.

La tendance des meubles contemporain est celle d'intégrer les matériaux naturels pour devenir des éléments sculpturaux « fonctionnels », comme dans cette proposition où est ajouté aux éléments bas un HPL Unicolor Pulpis chiaro raffiné qui habille les portes et un plan de toilette à vasque intégrée. À indiquer l'ouverture des façades, les poignées Tratto se distinguent pour leur sobre présence en un élégant laqué Platino.

Der Trend der modernen Einrichtung liegt in der Kombination aus natürlichen Materialien, die zu skulpturellen und gleichzeitig funktionellen Elementen werden, was sich auch in diesem Vorschlag zeigt, für den an den Unterschränken ein raffiniertes HPL Unicolor Pulpis chiaro verwendet wurde, um Türen und Waschtischplatte mit integriertem Waschbecken zu verkleiden. Um auf die Öffnungsmöglichkeit der Fronten hinzuweisen, zeichnen sich die

Griffe Tratto aufgrund ihrer zarten Erscheinungsform mit einem raffinierten Lack in Platino aus.

La tendencia del amoblado contemporáneo es integrar materiales naturales para convertirse en elementos esculturales "funcionales", como en esta propuesta que ve aplicado a las bases un refinado HPL Unicolor Pulpis chiaro vistiendo puertas y superficie con cuba integrada. Para indicar la apertura de los frontales, los tiradores Tratto se distinguen por su sobria presencia en un refinado Lacado Platino.

Finishing
/ HPL Unicolor
Pulpis chiaro
/ Laccato Platino
opaco
/ Laccato
Creta Metallizzato
opaco





Pensile Cleo in orizzontale con mensola in metallo Verniciato Creta Metallizzato
 / Cleo wall unit in horizontal with shelf in Metallised Creta painted metal / Élément haut Cleo en position horizontale avec étagère en métal peint Creta Métallisé / Hängeschrank Cleo horizontal mit Einlegeboden lackiert in Creta / Colgante Cleo en horizontal con repisa en metal Pintado Creta
Schienale e divisori laccati opaco Platino abbinati al vano a giorno laterale
 / Back panel and partitions in matt lacquered Platino like the side open compartment / Panneau arrière et séparateurs laqués mat Platino comme l'élément latéral ouvert / Rückwand und Trennwände matt lackiert in Platino, gleich wie das offene Fach an der Seite / Respaldos y divisorios lacados mate Platino como el compartimiento abierto lateral



J&T | 10

LIME 1.0 TRATTO > CLEO



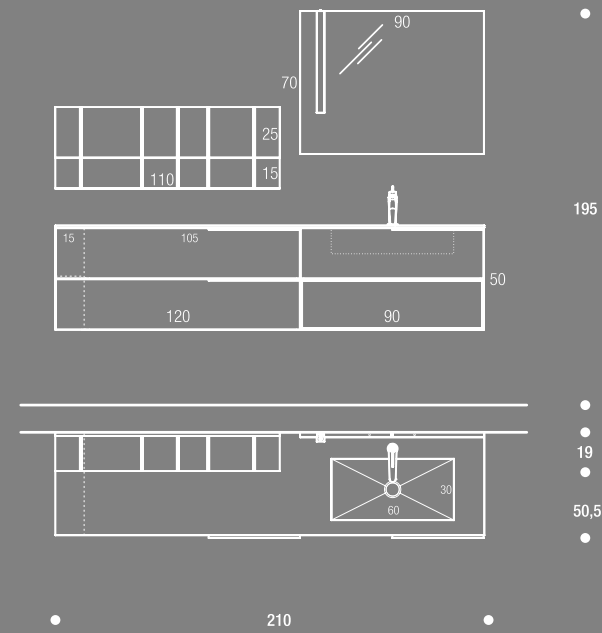

/01/07
HPL Unicolor
Pulpis chiaro
(TKH)

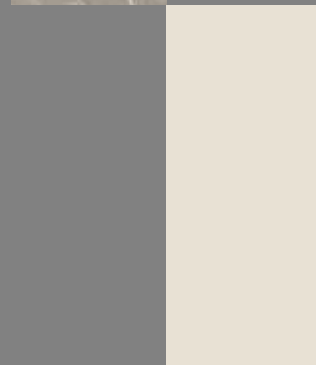

**/03/05
/10**
Laccato
Platino
opaco
(2DF)



/10
Laccato
Creta
Metallizzato
opaco
(2DF)

/ 01

Basi, Basi con frontale sporgente HPL Unicolor Pulpis chiaro (TKH)

EN Base units, Base units with protruding front in HPL Unicolor Pulpis chiaro (TKH)
FR Éléments bas, éléments bas avec façade avancée HPL Unicolor Pulpis chiaro (TKH)
DE Unterschränke, Unterschränke mit vorstehenden Fronten in HPL Unicolor Pulpis chiaro (TKH)
ES Bases, Bases con frontal saliente HPL Unicolor Pulpis chiaro (TKH)

/ 03

Base a giorno e vano laterale Laccato opaco Platino (2DF)

EN Open base unit and side compartment in matt lacquered Platino (2DF)
FR Élément bas ouvert et élément latéral finition laquée mate Platino (2DF)
DE Offener Unterschrank und Seitenfach mit matter Lackierung in Platino (2DF)
ES Base abierta y compartimiento lateral Lacado mate Platino (2DF)

/ 05

Maniglia Tratto integrata nel frontale Laccato opaco Platino (2DF)

EN Tratto integrated handle on front in matt lacquered Platino (2DF)
FR Poignée Tratto intégrée dans la façade finition laquée mate Platino (2DF)
DE Griff Tratto, eingelassen in die matt lackierte Front in Platino (2DF)
ES Tirador Tratto integrado en el frontal Lacado mate Platino (2DF)

/ 07

Top Sp1,2 cm con vasca integrata Prisma L. 60 cm HPL Unicolor Pulpis chiaro (TKH)

EN Top Th1.2 cm with Prisma integrated washbasin W. 60 cm HPL Unicolor Pulpis chiaro (TKH)
FR Plan de toilette ép. 1,2 cm avec vasque intégrée Prisma L. 60 cm HPL Unicolor Pulpis chiaro (TKH)
DE Waschtischplatte St. 1,2 cm mit integriertem Waschbecken Prisma B. 60 cm HPL Unicolor Pulpis chiaro (TKH)
ES Encimera Esp1,2 cm con cuba integrada Prisma L. 60 cm HPL Unicolor Pulpis chiaro (TKH)

/ 10

Pensile a giorno Cleo con Mensola Laccato Creta Metallizzato opaco (2M6), Schienale e divisori Laccato opaco Platino (2DF)

EN Cleo open wall unit with shelf in matt lacquered Metallised Creta finish (2M6), back panel and partitions matt lacquered Platino (2DF)
FR Élément haut ouvert Cleo avec étagère finition laquée Creta Métallisé mat (2M6), panneau arrière et séparateurs finition laquée mate Platino (2DF)
DE Offener Hängeschrank Cleo mit Einlegeboden lackiert in Creta Metalliclack matt (2M6), Rückwand und Trennelemente matt lackiert in Platino (2DF)
ES Colgante abierto Cleo con Estante Lacado Creta Metalizado mate (2M6), Respaldo y divisorios Lacado mate Platino (2DF)

/ 11

Specchio Rettangolare L. 90 H. 70 cm

EN Rectangular mirror W. 90 H. 70 cm
FR Miroir rectangulaire L. 90 H. 70 cm
DE Rechteckiger Spiegel B. 90 H. 70 cm
ES Espejo Rectangular L. 90 H. 70 cm

/ 12

Lampada Two-Face H. 50 cm

EN Two-Face light H. 50 cm
FR Lampe Two-Face H. 50 cm
DE Lampe Two-Face H. 50 cm
ES Lámpara Two-Face H. 50 cm



J&T | 11 La specchiera Sole, incorniciata da un sottile profilo nero opaco diventa un quadro realizzato a regola d'arte. Al suo interno, un segno circolare mette in evidenza la funzione di specchio ingranditore magnetico, elemento utile nelle operazioni di "skin care" quotidiane. Sul piano in HPL Unicolor Noce Savoia domina in Corian Bianco il lavabo tuttofuori Modo dal fondo rimovibile nella stessa finitura del top.

The Sole mirror framed by a thin profile in matt Nero becomes a true work of art. Inside, a circular sign highlights the function of the magnetic magnifying mirror, a handy aid for daily "skin care" routines. On the top in HPL Unicolor Noce Savoia the dominating material is Corian Bianco, with the Modo sit-on washbasin with removable bottom in the same finish.

Le miroir Sole, encadrée par un profil étroit Nero mat devient un cadre réalisé selon les règles de l'art. À l'intérieur, un signe circulaire met en évidence la fonction du miroir grossissant magnétique, élément utile dans les opérations quotidiennes de « skin care ». Sur le plan de toilette en HPL Unicolor Noce Savoia domine en Corian Bianco la vasque à poser Modo au fond amovible de la même finition que le plan de toilette.

El tocador Sole, enmarcado en un fino perfil negro se vuelve un cuadro realizado perfectamente. En su interior, un signo circular pone en evidencia la función de espejo agrandador magnético, elemento útil en las operaciones de "skin care" cotidianas. En la superficie en HPL Unicolor Noce Savoia domina en Corian Bianco el lavabo externo Modo de fondo removible en el mismo acabado de la encimera.

Der Spiegelschrank Sole, eingerahmt in ein zartes Profil in Nero matt, wird zu einem nach den Regeln der Kunst hergestelltem Bild. Im Inneren betont ein rundes Zeichen die Funktion des magnetischen Kosmetikspiegels, der ein nützliches Element für die tägliche „Skin Care-Routine“ ist. Auf der Waschtischplatte in HPL Unicolor Noce Savoia sticht in Corian Bianco das Aufsatzwaschbecken Modo mit herausnehmbarem Boden mit derselben Oberfläche wie die Waschtischplatte hervor.

Finishing
 / Laccato
 / soft-touch Carbone
 / Dekorativo 3D
 / Pelle Pecari Tortora
 / Corian Bianco
 / HPL Unicolor
 Noce Savoia



J&T | 11

LIME 1.0 TRATTO > CLEO



J&T | 11

LIME 1.0 TRATTO > CLEO





Lavabo tuttofuori Modo in Corian Bianco con fondo rimovibile Cover nella stessa finitura del Top in HPL Unicolor Noce Savoia / Modo sit-on washbasin in Corian Bianco with Cover removable bottom in the same finish as the Top in HPL Unicolor Noce Savoia / Vasque à poser Modo en Corian Bianco avec fond amovible Cover de la même finition que le plan de toilette en HPL Unicolor Noce Savoia / Aufsatzwaschbecken Modo aus Corian Bianco mit herausnehmbarem Boden Cover mit derselben Oberfläche wie die Waschtischplatte aus HPL Unicolor Noce Savoia / Lavabo externo Modo en Corian Bianco con fondo removible Cover en el mismo acabado de la Encimera en HPL Unicolor Noce Savoia

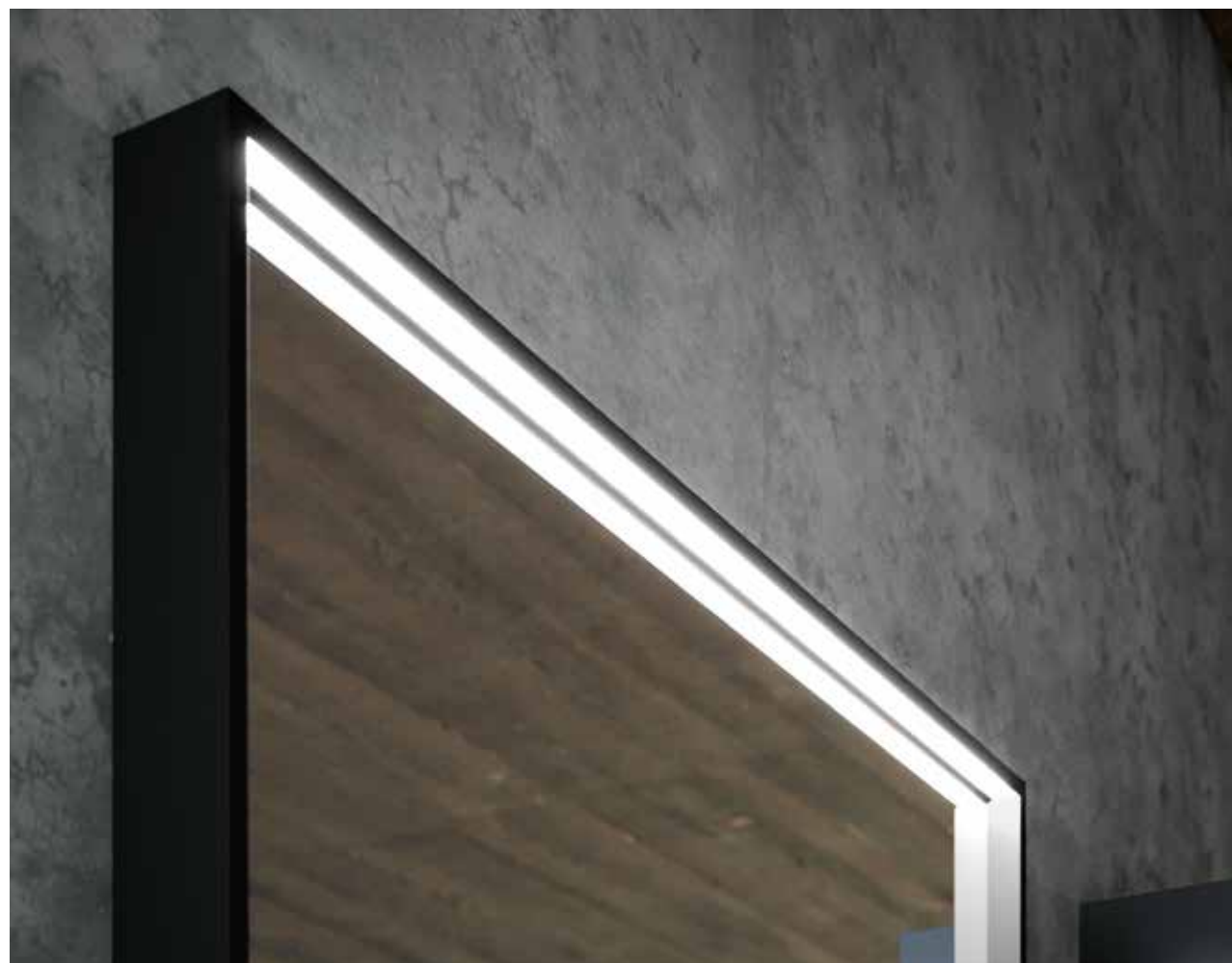

Specchio Sole con specchio ingranditore riposizionabile fissato magneticamente alla specchiera
/ Sole mirror with adjustable magnifying mirror magnetically attached to the mirror / Miroir Sole avec face grossissante repositionnable fixé magnétiquement à l'armoire miroir / Spiegel Sole mit magnetisch am Spiegelschrank positionierbarem Kosmetikspiegel / Espejo Sole con espejo agrandador reposicionable fijado magnéticamente al espejo

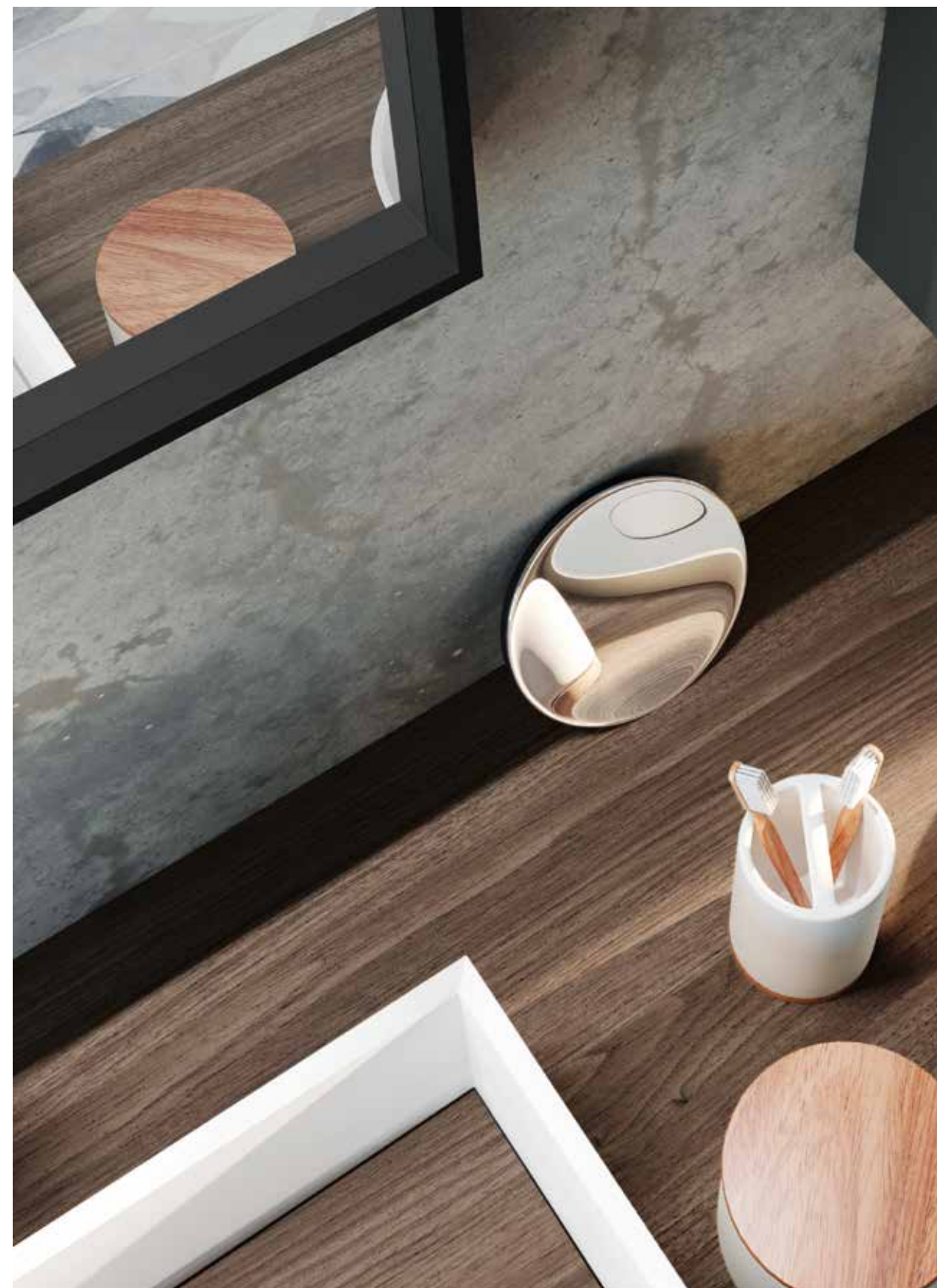



Variante Lavabo tuttofuori Modo in Corian Nero / Variation of Modo sit-on washbasin in Corian Nero / Version vasque à poser Modo en Corian Nero / Variante des Aufsatzwaschbeckens Modo aus Corian Nero / Variante Lavabo esterno Modo en Corian Nero

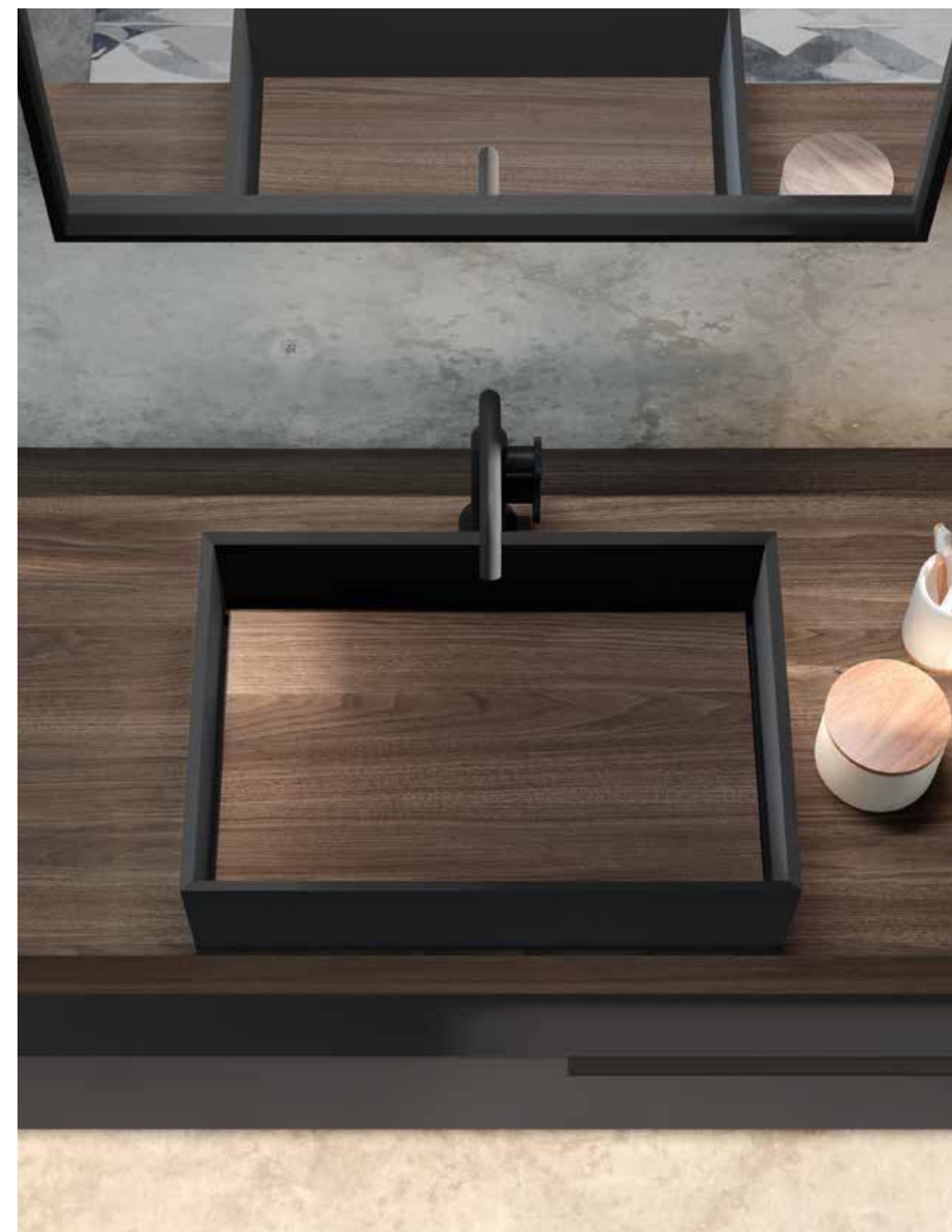

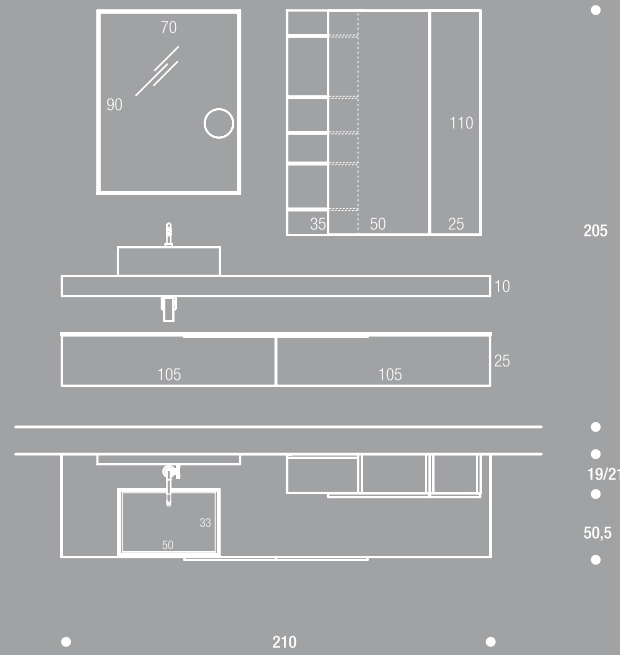

/01/05
Laccato soft-touch Carbone (843)

/10
Verniciato Carbone opaco (243)

/09
Dekorativo 3D Pelle Pecari Tortora (1PE)

/07/08 /10
HPL Unicolor Noce Savoia (TKG)

/08
Corian Bianco (T1C)

/08 V
Corian Nero (T1D)

/01
Base con Top sp. 1 cm Laccato Soft-Touch Carbone (843)

EN Base unit with top Th. 1 cm in soft-touch lacquered Carbone (843)
FR Élément bas avec plan de toilette ép. 1 cm finition laquée Soft-Touch Carbone (843)
DE Unterschrank mit Waschtischplatte St. 1 cm mit Lackierung in Soft-Touch Carbone (843)
ES Base con Encimera Esp. 1 cm Lacado Soft-Touch Carbone (843)

/05
Maniglia Tratto integrata nel frontale Laccato soft-touch Carbone (843)

EN Tratto integrated handle on front in soft-touch lacquered Carbone (843)
FR Poignée Tratto intégrée dans la façade finition laquée soft-touch Carbone (843)
DE Griff Tratto, eingelassen in die Front mit Lackierung Soft-Touch Carbone (843)
ES Tirador Tratto integrado en el frontal Lacado soft-touch Carbone (843)

/07
Top Scatolato Sp. 13 cm HPL Unicolor Noce Savoia (TKG)

EN Box type Top Th. 13 cm HPL Unicolor Noce Savoia (TKG)
FR Plan à me creuse ép. 13 cm HPL Unicolor Noce Savoia (TKG)
DE Waschtischplatte mit Kastenprofil St. 13 cm HPL Unicolor Noce Savoia (TKG)

ES Encimera en forma de caja Esp. 13 cm HPL Unicolor Noce Savoia (TKG)

/08
Lavabo Tutt fuori Modo Corian Bianco (T1C) con Cover HPL Unicolor Noce Savoia (TKG)

EN Modo sit-on washbasin in Corian Bianco (T1C) with Cover HPL Unicolor Noce Savoia (TKG)
FR Vasque à poser Modo Corian Bianco (T1C) avec Cover HPL Unicolor Noce Savoia (TKG)
DE Aufsatzwaschbecken Modo Corian Bianco (T1C) mit Cover HPL Unicolor Noce Savoia (TKG)
ES Lavabo externo Modo Corian Bianco (T1C) con Cover HPL Unicolor Noce Savoia (TKG)

/08 V
Variante Lavabo Tutt fuori Modo Corian Nero (T1D) con Cover HPL Unicolor Noce Savoia (TKG)

EN Variation of Modo sit-on washbasin in Corian Nero (T1D) with Cover HPL Unicolor Noce Savoia (TKG)
FR Version vasque à poser Modo Corian Nero (T1D) avec Cover HPL Unicolor Noce Savoia (TKG)
DE Variante mit Aufsatzwaschbecken Modo Corian Nero (T1D) mit Cover HPL Unicolor Noce Savoia (TKG)
ES Variante Lavabo Externo Modo Corian Nero (T1D) con Cover HPL Unicolor Noce Savoia (TKG)

/09
Pensile con apertura Push&Pull e Pensile con anta sporgente L. 50 cm Dekorativo 3D Pelle Pecari Tortora (1PE)

EN Wall unit with Push&Pull opening and Wall Unit with protruding door W. 50 cm Dekorativo 3D Pelle Pecari Tortora (1PE)
FR Élément haut à ouverture Push & Pull et élément haut à porte avancée L. 50 cm Dekorativo 3D Pelle Pecari Tortora (1PE)
DE Hängeschrank mit Push-&-Pull-Öffnung und Hängeschrank mit vorstehender Tür B. 50 cm Dekorativo 3D Pelle Pecari Tortora (1PE)
ES Colgante con apertura Push&Pull y Colgante con puerta saliente L. 50 cm Dekorativo 3D Pelle Pecari Tortora (1PE)

/10
Pensile a giorno Cleo con fianco in Metallo Verniciato Carbone opaco (243), Schienale e ripiani HPL Unicolor Noce Savoia (TKG)

EN Cleo open wall unit with side panel in matt Carbone painted Metal (243), Back panel and shelves in HPL Unicolor Noce Savoia (TKG)
FR Élément haut ouvert Cleo avec joue en métal peint Carbone mat (243), Panneau arrière et étagères HPL Unicolor Noce Savoia (TKG)

DE Offener Hängeschrank Cleo mit Seitenwand lackiert in Carbone matt (243), Rückwand und Einlegeböden in HPL Unicolor Noce Savoia (TKG)
ES Colgante abierto Cleo con costado en Metal Pintado Carbone mate (243), Respaldo y estantes HPL Unicolor Noce Savoia (TKG)

/11 /13
Specchio Sole L. 70 H. 90 cm Profilo Nero opaco con lampada superiore LED e specchio ingranditore magnetico
EN Sole mirror W. 70 H. 90 cm Profile in matt Nero with upper LED light and magnetic magnifying mirror
FR Miroir Sole L. 70 H. 90 cm Profil Nero mat avec lampe supérieure à LED et miroir grossissant magnétique

DE Spiegel Sole B. 70 H. 90 cm Profil in Nero matt mit LED-Lampe oben und magnetischem Kosmetikspiegel
ES Espejo Sole L. 70 H. 90 cm Perfil Nero mate con lámpara superior LED y espejo agrandador magnético



/11
Specchio
Mirror

/10
Pensile a giorno
Open wall unit

/09
Pensile
Wall unit

/13
Accessori
Accessories

/08
Lavabo
Washbasin

/07
Top
Top

/01
Base
Base unit

/05
Maniglia integrata
Integrated handle

J&T | 12 La pietra comunica solidità e forza, al tempo stesso riporta alla mente la natura e l'affascinante mondo dei minerali, con le loro singolari proprietà e sfumature. Il Dekorativo 3D Pietra Piasentina entra nel contesto arredativo rivestendo con versatilità superfici di basi, fianchi e schienali regalando ai sensi una gradevole sensazione di contatto con l'ambiente "naturale" attraverso cui l'uomo trae benessere ed energia.

Stone conveys sturdiness and strength, while at the same time recalling nature and the fascinating world of minerals, their distinct properties and varying shades. Dekorativo 3D Pietra Piasentina enters the furnishing scene offering a versatile solution for the surfaces of base units, side and back panels, gifting the senses a pleasant sensation of contact with the "natural" environment from which mankind draws his well-being and energy.

La pierre communique solidité et force, tout en rappelant à l'esprit la nature et le passionnant monde des minéraux, avec chacune de leur propriété et nuance. Le Dekorativo 3D Pietra Piasentina entre dans le contexte d'ameublement en revêtant avec polyvalence les surfaces d'éléments bas, les joues et les panneaux arrières en offrant aux sens une agréable sensation de contact avec l'environnement « naturel » à travers laquelle l'homme reçoit bien-être et énergie.

Stein vermittelt Festigkeit und Kraft, gleichzeitig werden im Geist die Natur sowie die faszinierende Welt der Mineralien wachgerufen, mit all ihren Eigenschaften und Nuancen. Dekorativo 3D Pietra Piasentina betritt die Welt der Einrichtung und verkleidet Oberflächen von Unterschränken, Seitenwänden und Rückwänden auf vielseitige Weise,

um ein angenehmes Gefühl des Kontakts mit der „natürlichen“ Umgebung hervorzurufen, aus der der Mensch Wohlbefinden und Kraft schöpft.

La piedra transmite solidez y fuerza, al mismo tiempo regresa a la mente la naturaleza y el fascinante mundo de los minerales, con sus singulares propiedades y matices. El Dekorativo 3D Pietra Piasentina entra en el contexto del amoblado revistiendo con versatilidad superficies de bases, costados y respaldos regalando a los sentidos una agradable sensación de contacto con el ambiente "natural" mediante el cual el hombre atrae bienestar y energía.

Finishing

/ Dekorativo 3D
Pietra Piasentina
Grigio chiaro
/ Dekorativo 3D
Noce Tavola Antico
scuro
/ Laccato Carbone
opaco
/ Mineralmarmo
Tortora opaco



J&T | 12

LIME 1.0 TRATTO > CLEO





Pensile Cleo con fianco in metallo verniciato Carbone, schienale e ripiani in Dekorativo 3D Noce Tavola Antico scuro / Cleo wall unit with side panel in Carbone painted metal, back panel and shelves in Dekorativo 3D Noce Tavola Antico scuro / Élément haut Cleo avec joue en métal peint Carbone, panneau arrière et étagères en Dekorativo 3D Noce Tavola Antico scuro / Hängeschrank Cleo mit Seitenwand aus Metall, lackiert in Carbone, Rückwand und Einlegeböden in Dekorativo 3D Noce Tavola Antico scuro / Colgante Cleo con costado en metal pintado Carbone, respaldo y estantes en Dekorativo 3D Noce Tavola Antico scuro **_Top sp 1,2 cm in Minerale marmo Opaco Tortora con vasca integrata Diamond** / Top th 1.2 cm in matt Tortora Minerale marmo with Diamond integrated washbasin / Plan de toilette ép. 1,2 cm en Minéralmarbre mat Tortora avec vasque intégrée Diamond / Waschtischplatte St. 1,2 cm aus Minerale marmo matt in Tortora mit integriertem Waschbecken Diamond / Encimera esp 1,2 cm en Minerale marmo mate Tortora con cuba integrada Diamond

J&T | 12

LIME 1.0 TRATTO > CLEO





Specchiera Aurora con interruttore touch / Aurora mirror with touch switch / Miroir Aurora avec interrupteur touch / Spiegelschrank Aurora mit Touch-Schalter / Espejo Aurora con interruptor touch



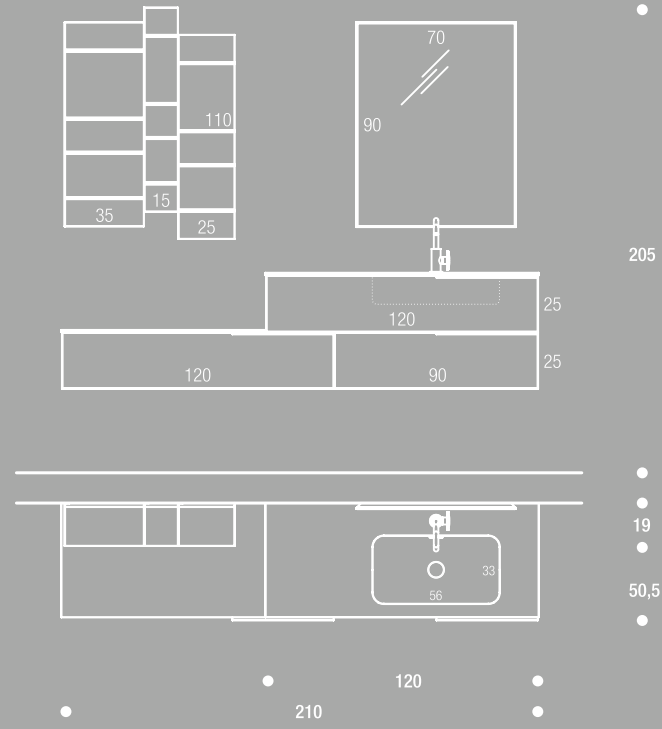

/01
Dekorative 3D
Pietra Piasentina
Grigio chiaro
(1AA)



/10
Dekorative 3D
Noce Tavola
Antico scuro
(1NE)



/05/10
Laccato
Carbone
opaco
(243)

/01
Basi con Top Sp. 1,2 cm
Dekorative 3D Pietra
Piasentina Grigio chiaro (1AA)

EN Base units with top, Th. 1.2 cm
Dekorative 3D Pietra Piasentina
Grigio chiaro (1AA)
FR Éléments bas avec plan de
toilette ép. 1,2 cm Dekorative
3D Pietra Piasentina Grigio
chiaro (1AA)
DE Unterschränke mit
Waschtischplatte St. 1,2 cm
in Dekorative 3D Pietra
Piasentina Grigio chiaro (1AA)
ES Bases con Encimera
Esp. 1,2 cm Dekorative 3D Pietra
Piasentina Grigio chiaro (1AA)

/05
Maniglia Tratto integrata
nel frontale Laccato opaco
Carbone (243)

EN Tratto integrated handle
on front in matt lacquered
Carbone (243)
FR Poignée Tratto intégrée dans
la façade finition laquée mate
Carbone (243)
DE Griff Tratto, eingelassen
in die matt lackierte Front
in Carbone (243)
ES Tirador Tratto integrado
en el frontal Lacado mate
Carbone (243)

/07
Mineralmarmo
Tortora opaco
(TNA)

/07
Top Sp. 1,2 cm con vasca
integrata Diamond L. 56 cm
Mineralmarmo opaco Tortora
(TNA)

EN Top, Th. 1.2 cm with
Diamond integrated washbasin
W. 56 cm matt Tortora
Mineralmarbre (TNA)
FR Plan de toilette ép. 1,2 cm
avec vasque intégrée Diamond
L. 56 cm Minéralmarbre mat
Tortora (TNA)
DE Waschtischplatte St. 1,2 cm
mit integriertem Waschbecken
Diamond B. 56 cm Mineralmarmo
matt Tortora (TNA)
ES Encimera Esp. 1,2 cm con
cuba integrada Diamond
L. 56 cm Mineralmarmo mate
Tortora (TNA)

/10
Pensile a giorno Cleo con fianco
in Metallo Verniciato Carbone
opaco (243), Schienale e ripiani
Dekorative 3D Noce Tavola
Antico scuro (1NE)

EN Cleo open wall unit with side
panel in matt Carbone (243)
painted metal, Back panel and
shelves in Dekorative 3D Noce
Tavola Antico scuro (1NE)
FR Élément haut ouvert Cleo
avec joue en métal peint
Carbone mat (243), panneau
arrière et étagères Dekorative 3D
Noce Tavola Antico scuro (1NE)

DE Offener Hängeschrank Cleo
mit Seitenwand aus lackiertem
Metall in Carbone matt (243).
Rückwand und Einlegeböden
in Dekorative 3D Noce Tavola
Antico scuro (1NE)
ES Colgante abierto Cleo con
costado en Metal Pintado
Carbone mate (243), Respaldo
y estantes Dekorative 3D Noce
Tavola Antico scuro (1NE)

/11
Specchio Aurora L. 90
H. 70 cm retroilluminata LED

EN Aurora mirror W. 90
H. 70 cm with LED backlighting
FR Miroir Aurora L. 90 H. 70 cm
rétroéclairé à LED
DE Spiegel Aurora B. 90 H. 70 cm
hintergrundbeleuchtet mit LED
ES Espejo Aurora L. 90
H. 70 cm retroiluminado LED



J&T | 13 Uno degli elementi fondamentali per valorizzare l'arredo bagno è la scelta dello specchio, disponibile in diversi modelli e dimensioni, un punto focale che riflette la qualità in ogni dettaglio. In questo caso è Loop il protagonista della scena con la sua forma circolare di 110 centimetri di diametro con sistema di retroilluminazione a parete, un autentico "Cult" per gli amanti del design.

An essential element in enhancing bathroom furnishings is the choice of the mirror, available in different models and sizes, a focal point that reflects quality in all its detail. In this case, Loop is the protagonist of the scene with its circular form measuring 110 cm in diameter and featuring a wall-mounted backlighting system, an authentic "Cult" for lovers of design.

Un des éléments fondamentaux pour valoriser le mobilier de la salle de bains est le choix du miroir, disponible en plusieurs modèles et dimensions, un point crucial qui reflète la qualité dans chaque détail. Dans ce cas, c'est Loop le protagoniste de la scène avec sa forme circulaire de 110 centimètres de diamètre avec système de rétroéclairage mural, un authentique « Cult » pour les passionnés du design.

Uno de los elementos fundamentales para dar valor al amoblado del baño es la selección del espejo, disponible en diversos modelos y dimensiones, un punto focal que refleja la calidad en cada detalle. En este caso es Loop el protagonista de la escena con su forma circular de 110 centímetros de diámetro con sistema de retroiluminación de pared, un auténtico "Cult" para los amantes del diseño.

Eines der grundlegenden Elemente, um das Badezimmer aufzuwerten, ist die Auswahl des Spiegels, für den verschiedene Modelle und Größen verfügbar sind. Ein Schwerpunkt, der Qualität bis ins Detail widerspiegelt. In diesem Fall ist Loop Hauptdarsteller der Szene mit seiner runden Form mit 110 cm Durchmesser und einem an der Wand angebrachten Hintergrundbeleuchtungssystem, ein authentischer „Kult“ für alle Design-Liebhaber.

Finishing
 / Dekorativo 3D Noce
 / Canaletto Naturale
 / Deimos Stone
 / Bianco Traffico
 / Laccato
 / Bianco opaco
 / Laccato Creta
 / Metallizzato opaco







Top con doppia vasca integrata Rettangolo in Deimos Stone Bianco Traffico / Top with Rettangolo double integrated washbasin in Deimos Stone Bianco Traffico / Plan de toilette avec double vasque intégrée Rettangolo en Deimos Stone Bianco Traffico / Waschtischplatte mit integriertem Doppelwaschbecken Rettangolo in Deimos Stone Bianco Traffico / Encimera con doble cuba integrada Rettangolo en Deimos Stone Bianco Traffico



J&T | 13

LIME 1.0 TRATTO > KROS





Pensili a giorno Kros con fianco in metallo verniciato Bianco, schienale e ripiani in Dekorativo 3D Noce Canaletto Naturale
 / Kros open wall units with side panel in Bianco painted metal, back panel and shelves in Dekorativo 3D Noce Canaletto Naturale
 / Éléments hauts ouverts Kros avec joue en métal peint Bianco, panneau arrière et étagères en Dekorativo 3D Noce Canaletto Naturale
 / Offene Hängeschränke Kros mit Seitenwand aus lackiertem Metall in Bianco, Rückwand und Fachböden in Dekorativo 3D Noce Canaletto Naturale
 / Colgantes abiertos Kros con costado en metal pintado Bianco, respaldo y estantes en Dekorativo 3D Noce Canaletto Naturale
Specchio Loop Ø 110 cm
 / Loop mirror Ø 110 cm
 / Miroir Loop Ø 110 cm / Spiegel Loop Ø 110 cm / Espejo Loop Ø 110 cm



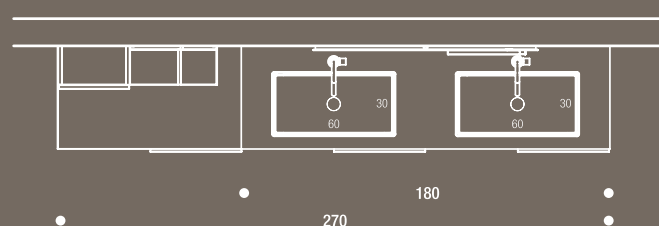
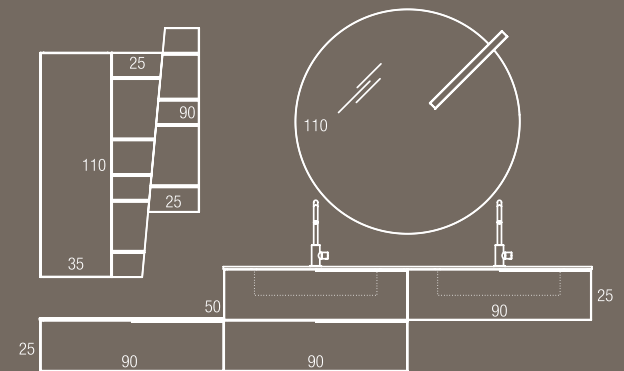

210

19/21

50,5

/05

Laccato Creta Metallizzato opaco (2M6)

/09/10

Laccato Bianco opaco (20B)

/01/10

Dekorativo 3D Noce Canaletto Naturale (1NF)

/07

Deimos Stone Bianco Traffico (TTA)

/ 01

Basi Dekorativo 3D Noce Canaletto Naturale (1NF)

EN Base units in Dekorativo 3D Noce Canaletto Naturale (1NF)
FR Éléments bas Dekorativo 3D Noce Canaletto Naturale (1NF)
DE Unterschränke Dekorativo 3D Noce Canaletto Naturale (1NF)
ES Bases Dekorativo 3D Noce Canaletto Naturale (1NF)

/ 05

Maniglia Tratto integrata nel frontale Laccato Creta Metallizzato opaco (2M6)

EN Tratto integrated handle on front in lacquered Metallised Creta finish (2M6)
FR Poignée Tratto intégrée dans la façade finition laquée Creta Métallisé mat (2M6)
DE Griff Tratto, eingelassen in die Front mit Lackierung Creta Metalliclack matt (2M6)
ES Tirador Tratto integrado en el frontal Lacado Creta Metalizado mate (2M6)

/ 07

Top Sp. 1,2 cm con doppia vasca integrata Rettangolo L. 60 cm Deimos Stone Bianco Traffico (TTA)

EN Top, Th. 1.2 cm with Rettangolo double integrated washbasin W. 60 cm Deimos Stone Bianco Traffico (TTA)
FR Plan de toilette ép. 1,2 cm avec double vasque intégrée Rettangolo L. 60 cm Deimos Stone Bianco Traffico (TTA)
DE Waschtischplatte St. 1,2 cm mit integriertem Doppelwaschbecken Rettangolo B. 60 cm Deimos Stone Bianco Traffico (TTA)
ES Encimera Esp. 1,2 cm con doble cuba intergada Rettangolo L. 60 cm Deimos Stone Bianco Traffico (TTA)

/ 09

Pensile con apertura Push&Pull Laccato opaco Bianco (20B)

EN Wall unit with Push&Pull opening in matt Bianco (20B)
FR Élément haut à ouverture Push & Pull finition laquée mate Bianco (20B)
DE Hängeschrank mit Push-&-Pull-Öffnung mit matter Lackierung in Bianco (20B)
ES Colgante con apertura Push&Pull Lacado mate Bianco (20B)

/ 10

Pensile a giorno Kros con fianco in Metallo Verniciato Bianco opaco (20B), Schienale e ripiani Dekorativo 3D Noce Canaletto Naturale (1NF)

EN Kros open wall unit with side panel in matt Bianco (20B) painted metal, back panel and shelves in Dekorativo 3D Noce Canaletto Naturale (1NF)
FR Élément haut ouvert Kros avec joue en métal peint Bianco mat (20B), panneau arrière et étagères Dekorativo 3D Noce Canaletto Naturale (1NF)
DE Offener Hängeschrank Kros mit Seitenwand aus Metall, lackiert in Bianco matt(20B), Rückwand und Fachböden in Dekorativo 3D Noce Canaletto Naturale (1NF)
ES Colgante abierto Kros con costado en Metal Pintado Bianco mate (20B), Respaldo y estantes Dekorativo 3D Noce Canaletto Naturale (1NF)

/ 11

Specchio Loop LED Ø 110 cm

EN Loop LED mirror Ø 110 cm
FR Miroir Loop LED Ø 110 cm
DE Spiegel Loop LED Ø 110 cm
ES Espejo Loop LED Ø 110 cm

/ 12

Lampada Two-Face Rialzato H. 50 cm

EN Two-Face Rialzato light H. 50 cm
FR Lampe Two-Face Rialzato H. 50 cm
DE Lampe Two-Face Rialzato H. 50 cm
ES Lámpara Two-Face Rialzato H. 50 cm



MATERIALS | A5

FOR YOUR PROJECT

- 01 Dekorativo 3D Pelle Pecari Tortora (1PE)
- 02 Ecomalta Grigio chiaro (TCC)
- 03 Deimos Stone Text Grigio Topo (TTC)
- 04 Gres Cava Orobico grigio (TQF)
- 05 Fenix Verde Comodoro (TFG)
- 06 Laccato Metal Piombo (2MB)
- 07 Laccato Canapa opaco (294)

Dai contrasti alle sfumature, la ricerca dell'armonia

La scelta degli accostamenti tra materiali e cromie, oltre a rispondere al gusto personale è spesso suggerito dal design per trasformare ciò che è funzionale in qualcosa di estremamente accattivante e piacevole alla vista e al tatto. Questa combinazione di colori ci suggerisce accostamenti tenui e raffinati del tono su tono giocati tra sfumature di grigio delle venature del Gres alle trame della pelle del Dekorativo alla materica Ecomalta o nella percezione vellutata dei laccati. Tutto questo nella ricerca costante di armonia ed equilibrio di uno spazio da condividere.

From contrasts to shading; the quest for harmony

The decision on how to combine materials and colours, in addition to responding to personal taste, is often prompted by the design to transform something functional into something extremely eye-catching and pleasant to the eye and touch. This combination of colours suggests soft and refined combinations of tone-on-tone playing on shades of grey from the veining of Gres and the pattern of Dekorativo leather to

the texture of Ecomalta or the velvety feel of lacquered finishes. All this in a constant quest for harmony and balance in a space to be shared.

Des contrastes aux nuances, la recherche de l'harmonie

Le choix des assortiments entre les matériaux et les couleurs qui répond au goût personnel est souvent suggéré par le design pour transformer ce qui est fonctionnel en un objet extrêmement captivant et agréable à la vue et au toucher. Cette combinaison de couleurs nous suggère des associations délicates et raffinées de la même couleur allant des nuances de gris des veines du Gres aux tissages du cuir du Dekorativo à la matière Ecomalta ou dans la perception velouté des laqués. Tout ceci dans la recherche constante d'harmonie et d'équilibre d'un espace commun.

Von Kontrasten zu Nuancen, die Suche nach der Harmonie

Die Wahl der Material- und Farbkombinationen wird, außer nach persönlichem Geschmack, häufig durch das Design nahegelegt, bei dem es darum geht, das Funktionale in etwas zu verwandeln, das sowohl für das Auge als auch bei Berührung attraktiv und angenehm ist. Diese

Farbkombination suggeriert uns Kombinationen mit weichen und raffinierten Ton in Ton-Farben, die sich zwischen den Graustufen der Maserung des Gres und der Textur der Oberfläche Dekorativo sowie des Materials Ecomalta oder in der Wahrnehmung der Lackfarben abspielen. All dies auf der ständigen Suche nach Harmonie und Gleichgewicht eines gemeinsamen Raumes.

De contrastes a matices, la búsqueda de la armonía

La selección de las combinaciones entre materiales y tonalidades de color, además de responder al gusto personal es muchas veces sugerido por el diseño para transformar lo que es funcional en algo extremadamente cautivador y agradable a la vista y al tacto. Esta combinación de colores nos sugiere acercamientos tenues y refinados del tono sobre tono jugados entre matices de gris de las venas del Gres a las tramas de la piel del Dekorativo a la materia Ecomalta o en la percepción aterciopelada de los lacados. Todo esto en la búsqueda constante de armonía y equilibrio de un espacio a compartir.



J&T | 14 L'originale design dei pensili Cube, realizzati in metallo, consentono un gioco dinamico e leggero di forme sospese a parete. Le differenti profondità dei singoli elementi consentono interpretazioni libere che esaltano la tridimensionalità dei volumi ospitando, nel vano laterale, prodotti di cura e bellezza sempre a portata di mano. L'elegante Creta Metallizzato si rivela un accostamento perfetto, in sintonia con le raffinate venature del Gres Cava Noir Desir che disegnano il piano con vasca integrata Prisma.

The original design of the Cube wall units, in metal, allow a dynamic and carefree play on wall-mounted suspended forms. The varying depths of the individual elements allow free interpretations that highlight the three-dimensionality of the volumes, with a side compartment perfect for keeping skin care and beauty products always close to hand. The elegance of Metallised Creta proves an ideal match in perfect harmony with the refined veining of the Gres Cava Noir Desir, beautifying the top with Prisma integrated washbasin.

Le design original des éléments hauts Cube, réalisés en métal, offre un jeu de formes suspendues au mur dynamique et léger. Les différentes profondeurs de chaque élément offrent des interprétations libres qui exaltent la tridimensionnalité des volumes en accueillant, dans l'élément latéral, des produits de soin et de beauté toujours à portée de main. L'élégante Creta Métallisé se révèle un assortiment parfait, en syntonie avec les élégantes veines du Gres Cava Noir Desir qui dessinent le plan avec vasque intégrée Prisma.

Das originelle Design der Hängeschränke Cube aus Metall ermöglicht ein dynamisches und leichtes Spiel aus an der Wand hängenden Formen. Die unterschiedlichen Tiefen der einzelnen Elementen ermöglichen freie Interpretationen, die die Dreidimensionalität der Volumen hervorrufen und im Seitenfach Platz für Pflege- und

Schönheitsprodukte bieten, die immer in Reichweite sein sollen. Der elegante Metalllack Creta erweist sich als eine perfekte Kombination, im Einklang mit den raffinierten Maserungen von Gres Cava Noir Desir, die die Waschtischplatte mit integriertem Waschbecken Prisma kennzeichnen.

El original diseño de los colgantes Cube, realizados en metal, permiten un juego dinámico y ligero de formas suspendidas en la pared. Las diferentes profundidades de los elementos individuales permiten interpretaciones libres que exaltan la tridimensionalidad de los volúmenes albergando, en el compartimiento lateral, productos de cuidado y belleza siempre al alcance de la mano. El elegante Creta Metalizado se revela como una combinación perfecta, en sintonía con las refinadas venas del Gres Cava Noir Desir que diseñan la superficie con cuba integrada Prisma.

Finishing

- / Dekorativo 3D
- Noce Tavola
- Antico scuro
- / Gres Cava Noir
- Desir opaco
- / Laccato Creta
- Metallizzato
- / Laccato Carbone
- opaco

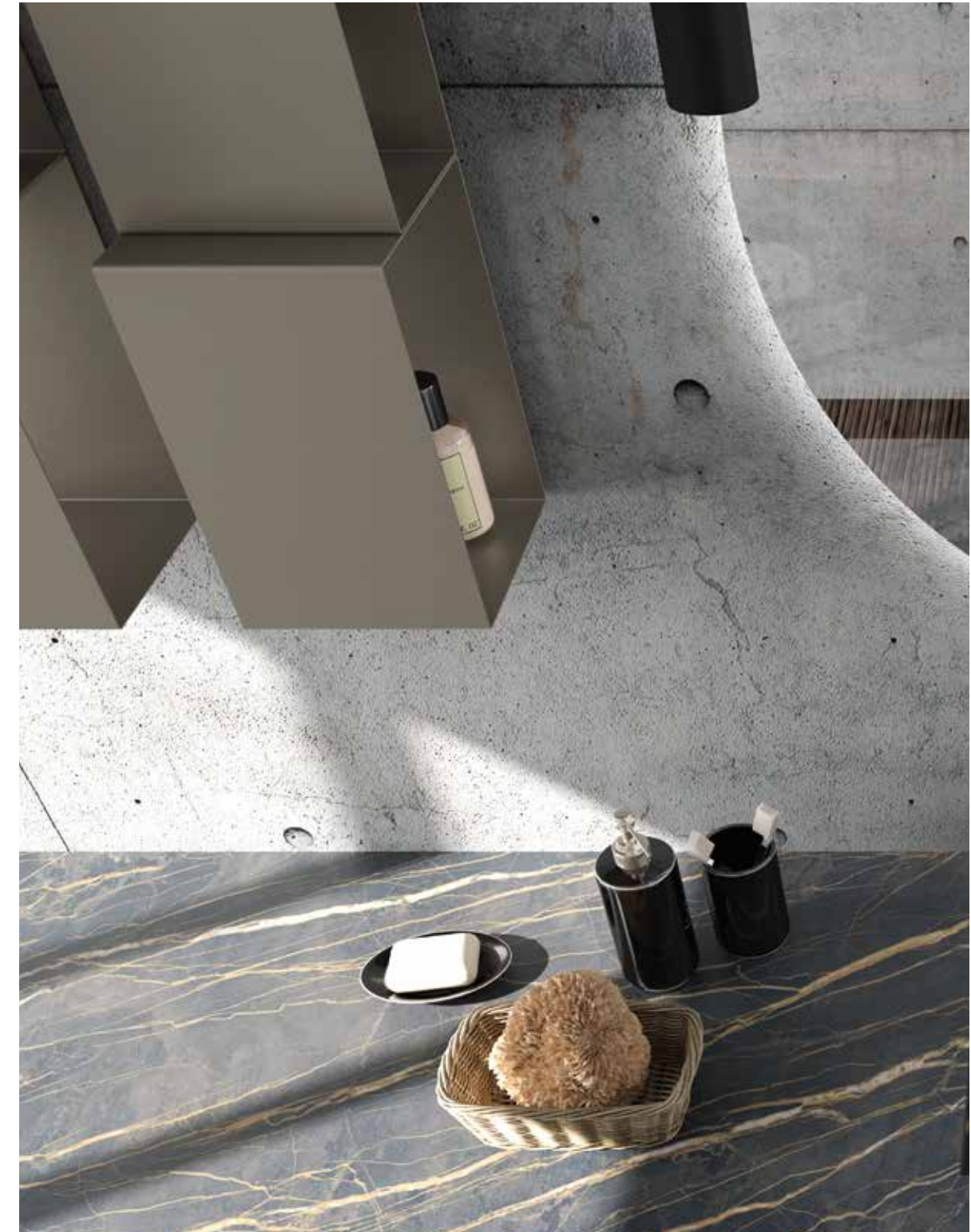

J&T | 14

LIME 1.0 TRATTO > CUBE



Pensili Cube in metallo verniciato Creta metallizzato opaco / Cube wall units in matt Metallised Creta painted metal / Éléments hauts Cube en métal peint Creta Métallisé mat / Hängeschränke Cube aus lackiertem Metall Creta Metalliclack matt / Colgantes Cube en metal pintado Creta metalizado mate
__Basi in Dekorativo 3D Noce Tavola Antico scuro
/ Base units in Dekorativo 3D Noce Tavola Antico scuro / Éléments bas en Dekorativo 3D Noce Tavola Antico scuro / Unterschränke aus Dekorativo 3D Noce Tavola Antico scuro / Bases en Dekorativo 3D Noce Tavola Antico scuro



Portaoggetti con ripiani a vassoio e portaserviette laterale in metallo verniciato Carbone opaco della serie Look / Shelf organiser with tray shelves and side towel rack in matt Carbone painted metal from the Look series / Tablettes murales avec étagères creuses et porte-serviettes latéral en métal peint Carbone mat de la série Look / Ablagefläche mit schalenförmigen Fachböden und seitlicher Handtuchhalter aus lackiertem Metall in Carbone matt aus der Serie Look / Portaobjetos con estantes de bandeja y porta toallas lateral en metal pintado Carbone mate de la serie Look



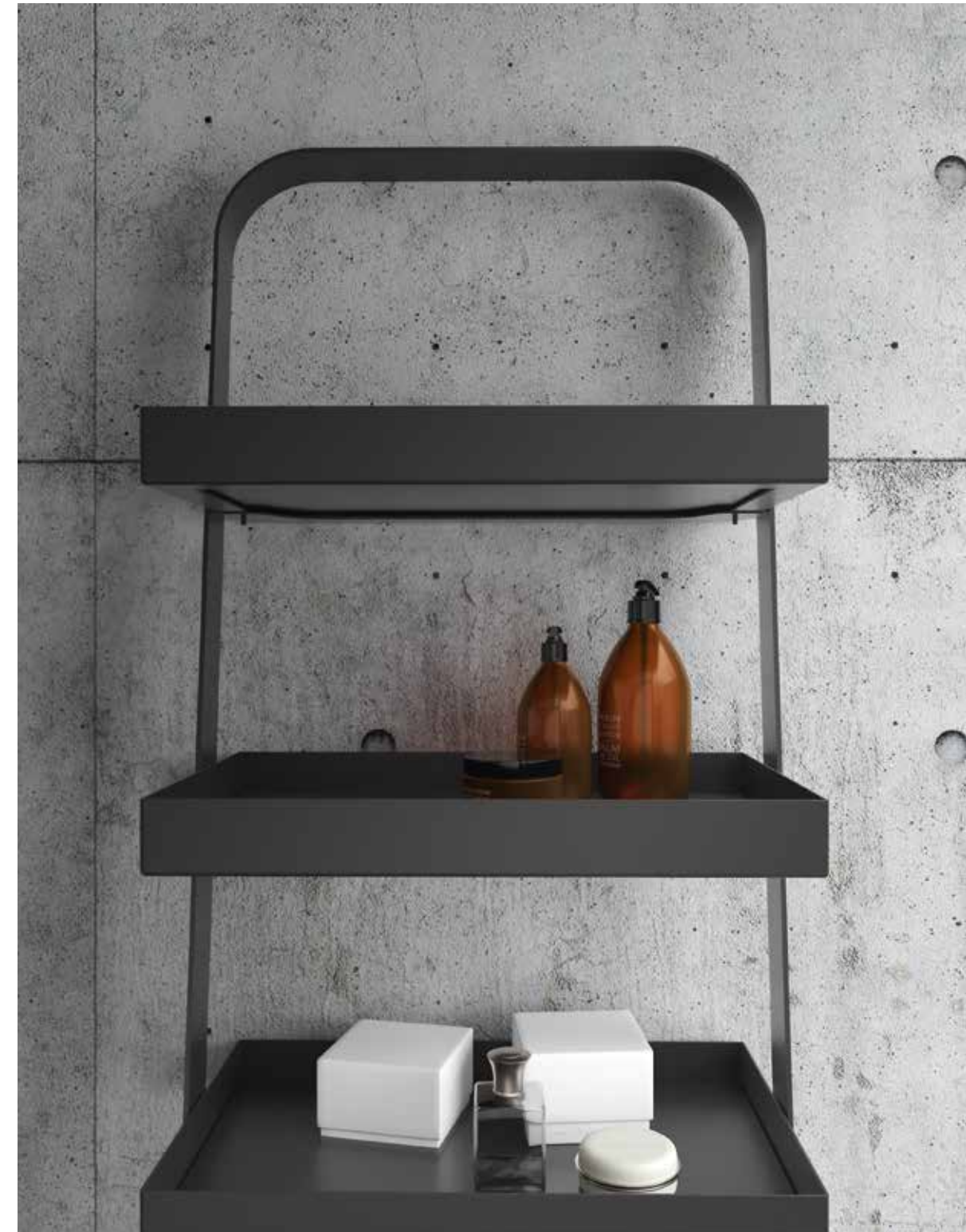
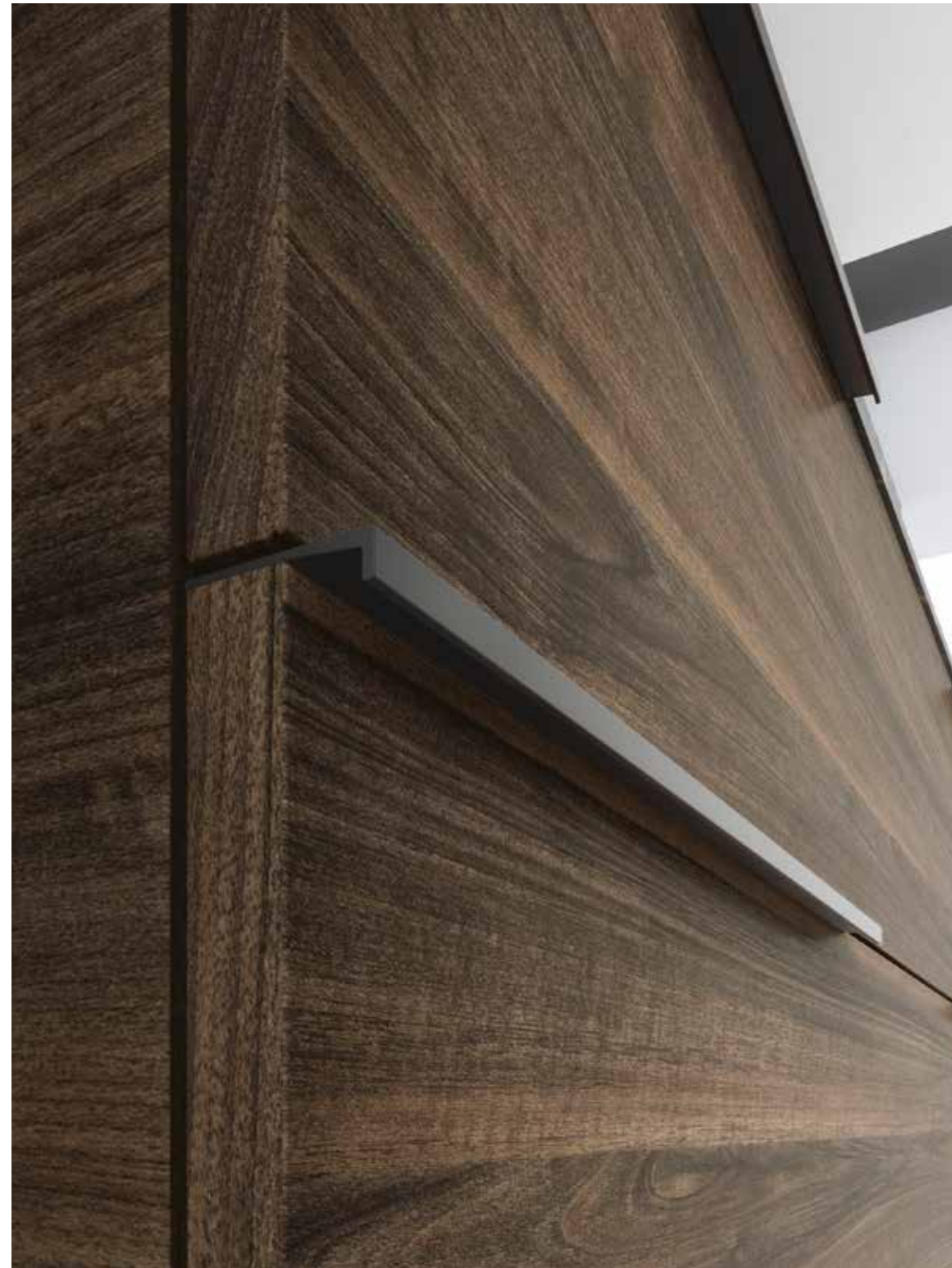

J&T | 14

LIME 1.0 TRATTO > CUBE

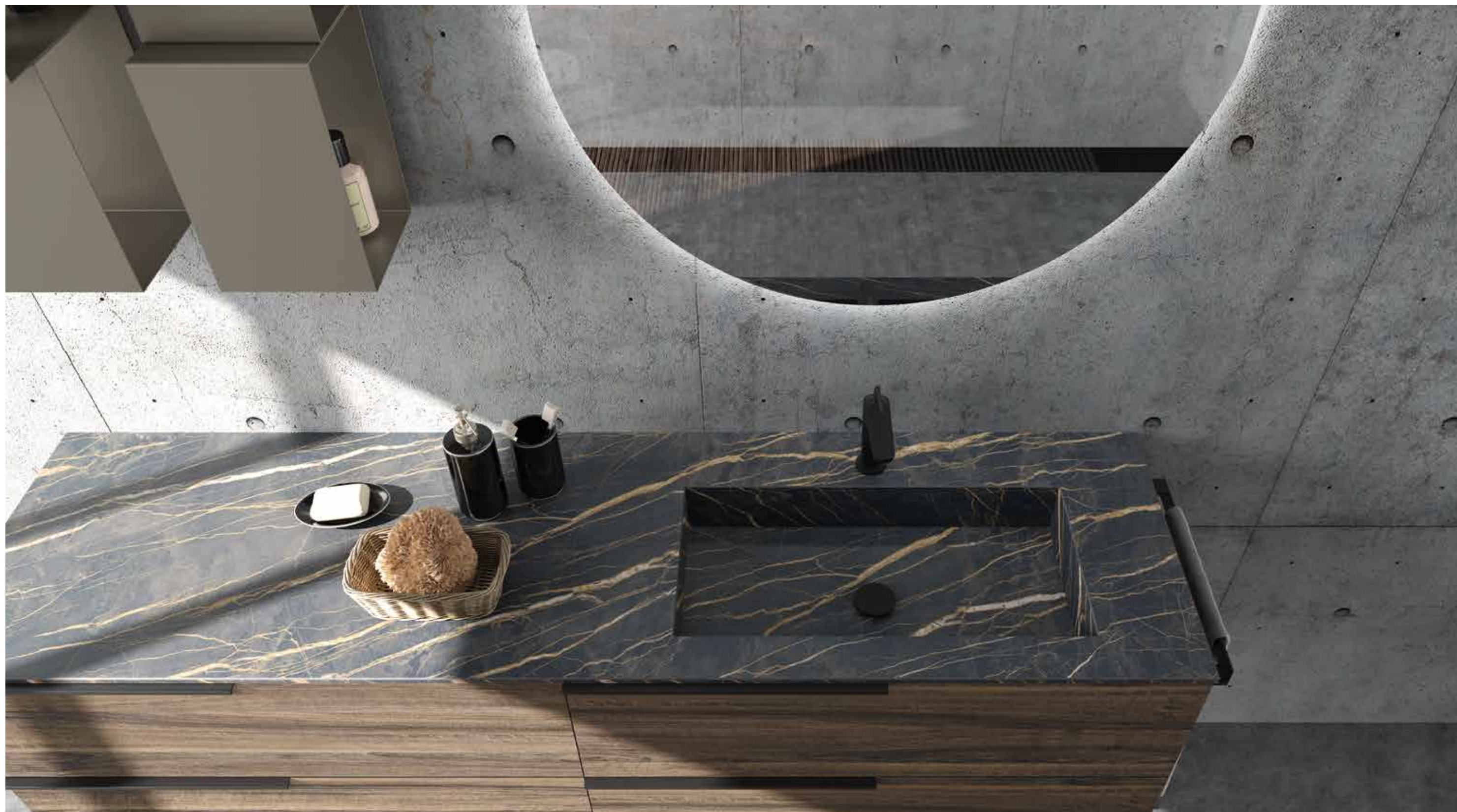

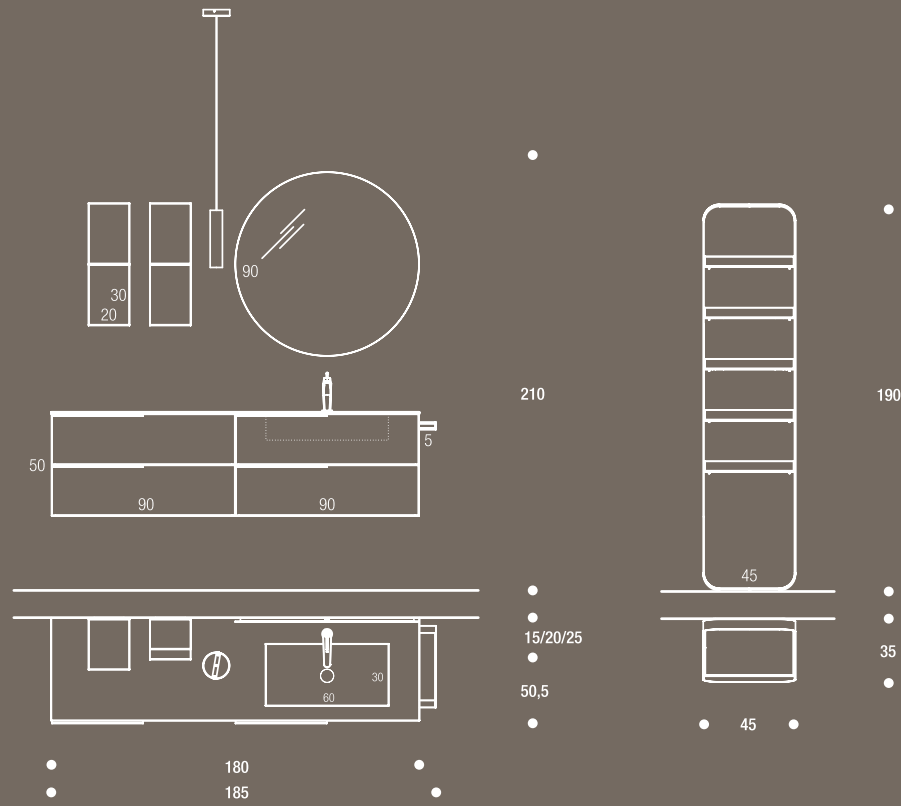

/ 01

Basi Dekorativo 3D Noce Tavola Antico scuro (1NE)

EN Base units in Dekorativo 3D Noce Tavola Antico scuro (1NE)
FR Éléments bas Dekorativo 3D Noce Tavola Antico scuro (1NE)
DE Unterschränke in Dekorativo 3D Noce Tavola Antico scuro (1NE)
ES Bases Dekorativo 3D Noce Tavola Antico scuro (1NE)

/ 05

Maniglia Tratto integrata nel frontale Laccato opaco Carbone (243)

EN Tratto integrated handle on front in matt lacquered Carbone (243)
FR Poignée Tratto intégrée dans la façade finition laquée mate Carbone (243)
DE Griff Tratto, eingelassen in die matt lackierte Front in Carbone (243)
ES Tirador Tratto integrado en el frontal Lacado mate Carbone (243)

/ 07

Top Sp. 1,2 cm con vasca integrata Prisma L. 60 cm Gres Cava Noir Desir (TQH)

EN Top, Th. 1.2 cm with Prisma integrated washbasin W. 60 cm Gres Cava Noir Desir (TQH)
FR Plan de toilette ép. 1,2 cm avec vasque intégrée Prisma L. 60 cm Gres Cava Noir Desir (TQH)
DE Waschtischplatte St. 1,2 cm mit integriertem Waschbecken Prisma B. 60 cm. Gres Cava Noir Desir (TQH)
ES Encimera Esp. 1,2 cm con cuba integrada Prisma L. 60 cm Gres Cava Noir Desir (TQH)

/ 10

Pensile a giorno Cube in Metallo Verniciato Creta Metallizzato (2M6)

EN Cube open wall unit in matt Metallised Creta painted metal (2M6)
FR Élément haut ouvert Cube en métal peint Creta Métallisé (2M6)
DE Offener Hängeschrank Cube aus lackiertem Metall Creta Metalliclack (2M6)
ES Colgante abierto Cube en Metal Pintado Creta Metalizado (2M6)

/ 11

Specchio Loop LED Ø 90 cm retroilluminato

EN Loop LED mirror Ø 90 cm, backlit
FR Miroir Loop LED Ø 90 cm rétroéclairé
DE Spiegel Loop LED Ø 90 cm hintergrundbeleuchtet
ES Espejo Loop LED Ø 90 cm retroiluminado

/ 12

Lampada Smile a soffitto Metallo Verniciato Nero opaco

EN Smile ceiling light in matt Nero painted metal
FR Lampe Smile suspendue en métal peint Nero mat
DE Deckenlampe Smile aus lackiertem Metall in Nero matt
ES Lámpara Smile de techo Metal Pintado Nero mate

/ 13

Portasalviette Laterale serie Look in Metallo Verniciato Carbone opaco (243)

EN Look side towel rack in matt Carbone (243) painted Metal
FR Porte-serviettes latéral série Look en Métal peint Carbone mat (243)
DE Seitlicher Handtuchhalter aus der Serie Look aus lackiertem Metall in Carbone matt (243)
ES Porta toallas Lateral serie Look en Metal Pintado Carbone mate (243)

/ 13

Portaoggetti serie Look, ripiani a vassoio Metallo Verniciato Carbone opaco (243), Laccato opaco Carbone (243)

EN Look organiser shelf, tray shelves in matt Carbone (243) painted Metal, matt lacquered Carbone (243)
FR Porte-serviettes série Look, étagères creuses Métal peint Carbone mat (243), finition laquée mate Carbone (243)

DE Ablagefläche aus der Serie Look mit schalenförmigen Fachböden aus Metall Lackierung Carbone matt (243), Lackierung in Carbone (243) matt
ES Portaobjetos serie Look, estantes de bandeja Metal Pintado Carbone mate (243), Lacado mate Carbone (243)



/ 10 Pensili a giorno Open wall units

/ 12 Lampada Light

/ 11 Specchio Mirror

/ 13 Accessori Accessories

/ 07 Top lavabo integrato Top with integrated washbasin

/ 05 Maniglia integrata Handle

/ 01 Basi Base unit

/ 01 Dekorativo 3D Noce Tavola Antico scuro (1NE)

/ 07 Gres Cava Noir Desir opaco (TQH)

/ 10 Laccato Creta Metallizzato (2M6)

/ 05/13 Laccato Carbone opaco (243)

J&T | 15 La particolarità della maniglia integrata Tratto si evince dal carattere eclettico che la rende versatile nell'applicazione ai frontali. Orizzontale o verticale, intervallata nelle due posizioni, Tratto offre una comoda presa a contrasto con l'anta o in tinta con i frontali. Nei pensili a colonna la maniglia esalta la verticalità diventando elemento iconico.

The peculiarity of the Tratto integrated handle can be inferred by its eclectic character, making it truly versatile in front panel applications. Whether horizontal or vertical, or spaced in the middle, Tratto offers a comfortable grip either in contrast with the door or in the same colour as the front panels. In the tall units, the handle enhances the perception of verticality, becoming an iconic element.

La particularité de la poignée intégrée Tratto ressort avec le caractère éclectique que la rend polyvalente dans l'application aux façades. Horizontale ou verticale, intercalée dans les deux positions, Tratto offre une prise plus pratique en contraste avec la porte ou assortie aux façades. Dans les éléments hauts à colonne, elle exalte la verticalité et devient un élément iconique. La verticalité et devient un élément iconique.

La particularidad del tirador integrado Tratto es evidente por el carácter ecléctico que lo hace versátil en la aplicación a los frontales. Horizontal o vertical, distanciado en las dos posiciones, Tratto ofrece un cómodo agarre en contraste con la puerta o en el mismo color de los frontales. En los colgantes en columna el tirador exalta la verticalidad convirtiéndose elemento icónico.

Die Besonderheit des eingelassenen Griffs Tratto zeigt sich im vielseitigen Charakter, durch den der Griff auf vielseitige Weise an Fronten angewendet werden kann. Horizontal oder vertikal sowie in zwei Positionen und unterbrochen ist Tratto ein praktischer Griff, der in einer Kontrastfarbe zur Tür oder in derselben Farbe wie die Fronten gestaltet werden kann. Bei Hochschränken betont der Griff die vertikale Ausrichtung, wodurch er zu einem ikonischen Element wird.

Finishing

/ Laccato Grigio
/ Lavagna opaco
/ Dekorativo 3D
/ Cemento Cenere
/ Ocritech
/ Bianco opaco





J&T | 15

LIME 1.0 TRATTO > 102

Maniglia integrata Tratto in Orizzontale o Verticale in tinta con il frontale / Horizontal or vertical Tratto integrated handle in same colour as front / Poignée intégrée Tratto en position horizontale ou verticale de la même couleur que la façade / Einglassener Griff Tratto horizontal oder vertikal, in derselben Farbe wie die Front / Tirador integrado Tratto en Horizontal o Vertical en el mismo color del frontal



J&T | 15

LIME 1.0 TRATTO > 102

Top in Ocritech Bianco opaco con doppia vasca integrata Oly / Top in matt Bianco Ocritech with Oly double integrated washbasin / Plan de toilette en Ocritech Bianco mat avec double vasque intégrée Oly / Waschtischplatte aus Ocritech Bianco matt mit integriertem Doppelwaschbecken Oly / Encimera en Ocritech Bianco mate con doble cuba integrada Oly



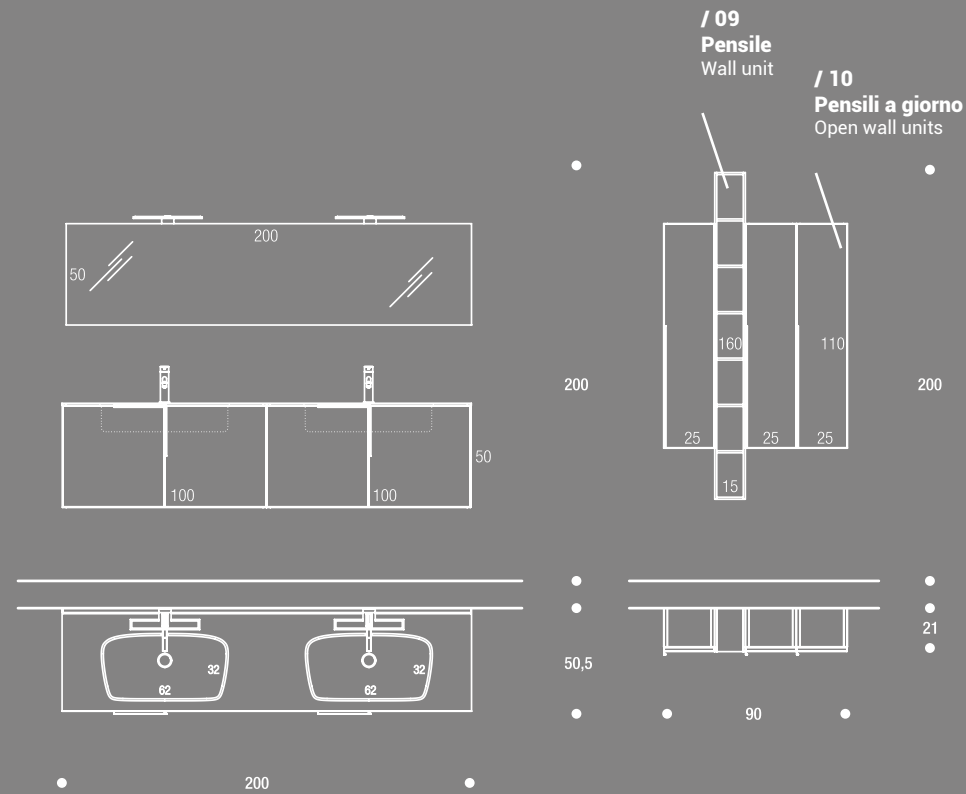

/07
Ocritech
Bianco opaco
(TD1)



**/01/05
/10**
Laccato
Grigio
Lavagna
opaco
(2A9)



/09
Dekorativo 3D
Cemento Cenere
(1A1)

/01
Basi Laccato Grigio Lavagna opaco (2A9)
EN Base units in matt lacquered Grigio Lavagna (2A9)
FR Éléments bas finition laquée Grigio Lavagna mate (2A9)
DE Unterschrank mit Lackierung in Grigio Lavagna matt (2A9)
ES Bases Lacado Grigio Lavagna mate (2A9)

/05
Maniglia Tratto integrata nel frontale Laccato Grigio Lavagna opaco (2A9)

EN Tratto integrated handle on front in lacquered Grigio Lavagna (2A9)
FR Poignée Tratto intégrée dans la façade finition laquée Grigio Lavagna mat (2A9)
DE Griff Tratto eingelassen in die Front mit Lackierung in Grigio Lavagna matt (2A9)
ES Tirador Tratto integrado en el frontal Lacado Grigio Lavagna mate (2A9)

/07
Top Sp. 1 cm con doppia vasca integrata Oly L. 62 cm Ocritech Bianco opaco (TD1)

EN Top, Th. 1 cm with Oly double integrated washbasin W. 62 cm matt Bianco Ocritech (TD1)
FR Plan de toilette ép. 1 cm avec double vasque intégrée Oly L. 62 cm Ocritech Bianco mat (TD1)
DE Waschtischplatte St. 1 cm mit integriertem Doppelwaschbecken Oly B. 62 cm Ocritech Bianco matt (TD1)
ES Encimera Esp. 1 cm con doble cuba integrada Oly L. 62 cm Ocritech Bianco mate (TD1)

/09
Pensili con maniglia Tratto integrata nel frontale. Dekorativo 3D Cemento Cenere (1A1)

EN Wall units with Tratto integrated handle on front. Dekorativo 3D Cemento Cenere (1A1)
FR Éléments hauts avec poignée Tratto intégrée sur la façade. Dekorativo 3D Cemento Cenere (1A1)
DE Hängeschränke mit Griff Tratto, der in die Front eingelassen ist. Dekorativo 3D Cemento Cenere (1A1)
ES Colgantes con tirador Tratto integrado en el frontal. Dekorativo 3D Cemento Cenere (1A1)

/10
Pensile a giorno Laccato Grigio Lavagna opaco (2A9)

EN Open wall unit in matt lacquered Grigio Lavagna (2A9)
FR Élément haut ouvert finition laquée Grigio Lavagna mate (2A9)
DE Offener Hängeschrank mit Lackierung in Grigio Lavagna matt (2A9)
ES Colgante abierto Lacado Grigio Lavagna mate (2A9)

/11
Specchio Rettangolare L. 200 H. 50 cm

EN Rectangular mirror W. 200 H. 50 cm
FR Miroir rectangulaire L. 200 H. 50 cm
DE Rechteckiger Spiegel B. 200 H. 50 cm
ES Espejo Rectangular L. 200 H. 50 cm

/12
2 Lampade LED Slim

EN 2 LED Slim lights
FR 2 lampes à LED Slim
DE 2 Lampen LED Slim
ES 2 Lámparas LED Slim



/11
Specchio
Mirror

/12
Lampada
Light

/07
Top
lavabo integrato
Top with integrated
washbasin

/05
Maniglia integrata
Integrated handle

/01
Base
Base unit

MATERIALS | A6

FOR YOUR PROJECT

- 01 Dekorativo 3D Pietra Piasentina Grigio chiaro (1AA)
- 02 Gres Pietra di Savoia Antracite (TQ6)
- 03 Laccato Metal Acciaio (2MA)
- 04 Ecomalta Ghiaccio (TCF)
- 05 Laccato Grigio Luce lucido (307)
- 06 Laccato Carbone opaco (243)
- 07 Laccato Metal Piombo (2MB)

Una scelta consapevole presuppone "conoscenza"

Alle base di ogni progetto vi è sempre la valutazione del materiale partendo dalla funzione che esso deve assolvere. In questi moodboard sono presenti in combinazioni e nuance di tendenza: Gres, Ecolmalta e Dekorativo, materiali versatili poichè utilizzabili su piani, schienali, ante, gole e maniglie. I laccati qui proposti nei toni del grigio Luce, Ghiaccio e Carbone sono disponibili in moltissime variabili colore che sapientemente mixate con il Dekorativo garantiscono un effetto sorprendente.

A well-informed choice implies "knowledge"

Every project is always based on the assessment of the material starting with the function that it will be required to fulfil. These moodboards feature combinations and on-trend colours: Gres, Ecomalta and Dekorativo; versatile materials because they can be used on tops, back panels, doors, grooves and handles. The lacquered finishes shown here in shades of grigio Luce, Ghiaccio and Carbone are available in a wide variety of variable colours which, when carefully mixed with the Dekorativo finishes, guarantee an eye-catching effect.

Un choix consciencieux implique la connaissance.

À la base de chaque projet, il y a toujours l'évaluation du matériau en partant de la fonction qu'il est censé avoir. Ces moodboards, proposent des combinaisons et des couleurs à la mode: Gres, Ecolmalta et Dekorativo, des matériaux polyvalents car ils doivent pouvoir être utilisés sur les plans de toilette, les panneaux arrière, les portes, les gorges et les poignées. Les finitions laquées proposées ici dans les tons du grigio Luce, Ghiaccio et Carbone sont disponibles plusieurs versions de couleur qui savamment mélangées avec les Dekorativo garantissent un effet surprenant.

Eine bewusste Wahl setzt "Wissen" voraus

Grundlage jedes Projektes ist immer die Bewertung des Materials ausgehend von der Funktion, die es erfüllen muss. In diesen Moodboards sind Kombinationen und Trendnuancen vorhanden: Vielseitige Materialien wie Gres, Ecomalta und Dekorativo, die für Decken, Rückwände, Türen sowie Einschnitte und Griffe verwendet werden können. Die hier vorgeschlagenen Lacke in den Grautönen Luce, Ghiaccio und Carbone sind in vielen Farbvarianten erhältlich. Die fachmännische Mischung mit den Dekorativo garantiert einen überraschenden Effekt.

Una selección consciente presupone "conocimiento"

En las bases de cada diseño está siempre presente la evaluación del material partiendo de la función que este debe absolver. En estos moodboard están presentes en combinaciones y matices de tendencia: Gres, Ecolmalta y Dekorativo, materiales versátiles dado que son utilizables en encimeras, respaldos, puertas, golas y tiradores. Los lacados aquí propuestos en los tonos del grigio Luce, Ghiaccio y Carbone están disponibles en muchísimas variables de color que expertamente mezcladas con los Dekorativo garantizan un efecto sorprendente.



J&T | 16 La personalizzazione è un elemento di distinzione e insieme il punto di forza dell'intera collezione Azzurra che consente di scegliere tra numerose finiture e cromie trasformando il look del vostro ambiente bagno. Un esempio concreto è rappresentato da Tratto, la maniglia applicabile in due posizioni capace di evidenziarsi con tinta a contrasto o come in questo caso diventando un corpo unico con il pensile, laccata nella medesima finitura Metal Acciaio dei frontali.

Personalisation is a distinctive quality and essentially the greatest strength of the entire Azzurra collection, making it possible to choose from an endless selection of finishes and colours, transforming the look of your bathroom. A perfect example can be found in Tratto, the handle applicable in two different positions, able to stand out in contrast or in this case, perfectly blending in with the wall unit, lacquered in the same Metal Acciaio finish as the front panels.

La personnalisation est un élément de distinction et le point fort de toute la collection Azzurra qui offre de nombreuses finitions et couleurs et de transformer le look de votre salle de bains. Un exemple concret est représenté par Tratto, la poignée applicable de deux façons en mesure de se distinguer avec une teinte en contraste ou, comme dans ce cas, devenir un seul corps avec l'élément haut, laquée de la même finition Metal acciaio des façades. deux positions capables de se mettre en évidence avec une teinte en contraste ou, comme dans ce cas, devenir un seul corps avec l'élément haut, laquée de la même finition Metal Acciaio des façades.

Die Personalisierung ist ein Unterscheidungsmerkmal und die Stärke der gesamten Kollektion von Azzurra, die zahlreiche Wahlmöglichkeiten betreffend Oberflächen und Farben ermöglicht, wodurch der Look Ihres Badezimmers

verwandelt wird. Ein konkretes Beispiel dafür ist Tratto, ein in zwei Positionen anzubringender Griff, der entweder durch seine Gestaltung in einer Kontrastfarbe auffällt oder wie in diesem Fall durch die Lackierung in derselben Farbe Metal Acciaio wie die Fronten mit dem Hochschrank vereint wird.

La personalización es un elemento de distinción y juntos el punto fuerte de toda la colección Azzurra que permite escoger entre numerosos acabados y tonalidades de color transformando el look de vuestro ambiente de baño. Un ejemplo concreto está representado por Tratto, el tirador aplicable en dos posiciones capaz de evidenciarse con un color en contraste o como en este caso volviéndose un cuerpo único con el colgante, lacado en el mismo acabado Metal Acciaio de los frontales.

Finishing

/ Laccato Grigio
/ Grafite lucido
/ Gres Pietra di
Savoia Antracite
/ Laccato Metal
Acciaio opaco
/ Decorativo 3D
Rovere Sherwood
scuro





J&T | 16

LIME 1.0 TRATTO > 106



J&T | 16

LIME 1.0 TRATTO > 106

Top con doppia vasca integrata Cover in Gres Pietra di Savoia antracite / Top with Cover double integrated washbasin in Gres Pietra di Savoia antracite / Plan de travail avec double vasque intégrée Cover en Gres Pietra di Savoia antracite / Waschtischplatte mit integriertem Doppelwaschbecken Cover aus Gres Pietra di Savoia antracite / Encimera con doble cuba integrada Cover en Gres Pietra di Savoia antracite





Variante Top con vasche integrate Prisma nella stessa finitura dei frontali / Top variation with integrated washbasin Prisma in same colour as fronts / Version plan de toilette avec vasques intégrées Prisma de la même finition que les façades / Variante der Waschtischplatte mit integrierten Waschbecken Prisma mit derselben Oberfläche wie die Fronten / Variante Encimera con cubas integradas Prisma en el mismo acabado de los frontales **Frontali e maniglia integrata Tratto in Ecomalta Grigio chiaro** / Front panels and Tratto integrated handle in Ecomalta Grigio chiaro / Façades et poignée intégrée tratto en Ecomalta Grigio chiaro / Fronten und eingelassener Griff Tratto aus Ecomalta Grigio chiaro / Frontales y tirador integrado Tratto en Ecomalta Grigio chiaro



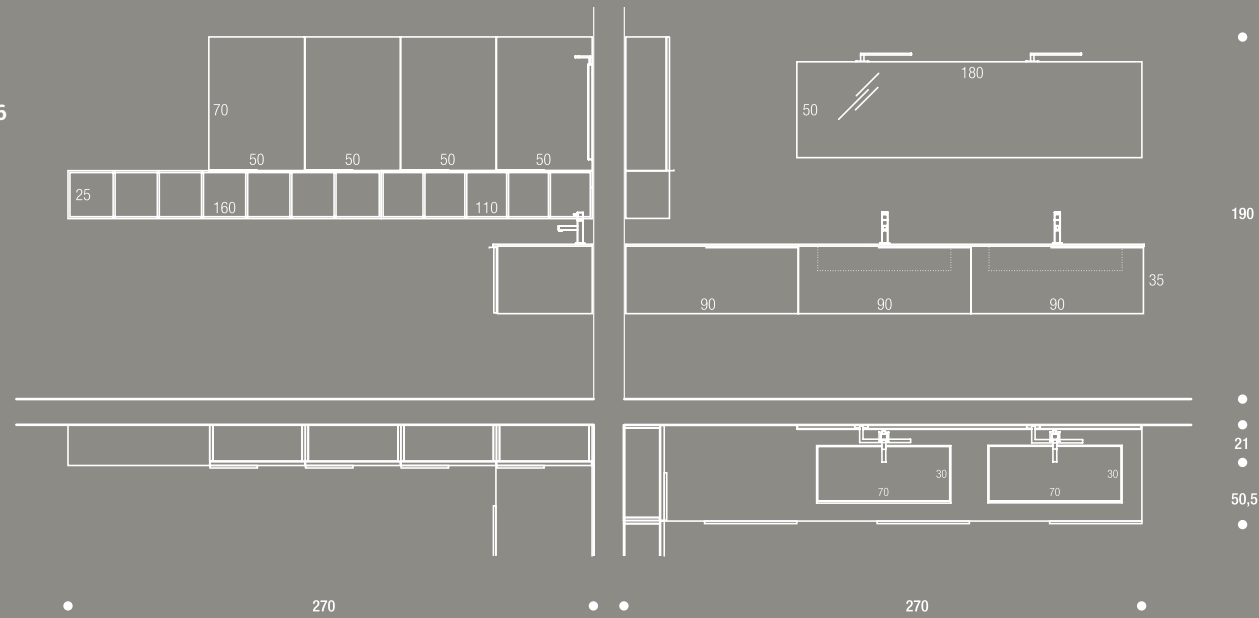

/01/05

Laccato Grigio Grafite lucido (302)

/07

Gres Pietra di Savoia Antracite (TQ6)

/09

Laccato Metal Acciaio opaco (2MA)

/07

Dekorativo 3D Rovere Sherwood scuro (1S2)

/07 V

Ecomalta Grigio chiaro (TCC)

/ 01

Basi Laccato Grigio Grafite lucido (302)

EN Base units in gloss lacquered Grigio Grafite (302)
FR Éléments bas finition laquée Grigio Grafite brillante (302)
DE Unterschränke mit Lackierung in Grigio Grafite glänzend (302)
ES Bases Lacado Grigio Grafite brillante (302)

/ 05

Maniglia Tratto integrata nel frontale Laccato Grigio Grafite lucido (302)

EN Tratto integrated handle on front in lacquered Grigio Grafite (302)
FR Poignée Tratto intégrée dans la façade finition laquée Grigio Grafite brillant (302)
DE Griff Tratto eingelassen in die Front mit Lackierung in Grigio Grafite glänzend (302)
ES Tirador Tratto integrado en el frontal Lacado Grigio Grafite brillante (302)

/ 07

Top Sp. 1,2 cm con doppia vasca integrata Cover L. 70 cm Gres Pietra di Savoia Antracite (TQ6)

EN Top, Th. 1.2 cm with Cover double integrated washbasin W. 70 cm Gres Pietra di Savoia Antracite (TQ6)
FR Plan de toilette ép. 1,2 cm avec double vasque intégrée Cover L. 70 cm Gres Pietra di Savoia Antracite (TQ6)
DE Waschtischplatte St. 1,2 cm mit integriertem Doppelwaschbecken Cover B. 70 cm Gres Pietra di Savoia Antracite (TQ6)
ES Encimera Esp. 1,2 cm con doble cuba integrada Cover L. 70 cm Gres Pietra di Savoia Antracite (TQ6)

/ 07 V

Basi, Maniglia integrata e Top Sp. 1,2 cm con doppia vasca integrata Prisma L. 70 cm Ecomalta Grigio chiaro (TCC)

EN Base units, integrated handle and Top Th. 1.2 cm with Prisma double integrated washbasin W. 70 cm Ecomalta Grigio chiaro (TCC)
FR Éléments bas, poignée intégrée et plan de toilette ép. 1,2 cm avec double vasque intégrée Prisma L. 70 cm Ecomalta Grigio chiaro (TCC)

/ 09

Pensili con maniglia Tratto integrata nel frontale Laccato opaco Metal Acciaio (2MA)

EN Wall units with Tratto integrated handle on front Mat lacquered Metal Acciaio (2MA)
FR Éléments hauts avec poignée Tratto intégrée sur la façade. Finition laquée mate Metal Acciaio (2MA)
DE Hängeschränke mit Griff Tratto, der in die Front eingelassen ist Matte Lackierung in Metal Acciaio (2MA)
ES Colgantes con tirador Tratto integrado en el frontal Lacado mate Metal Acciaio (2MA)

/ 10

Pensile a giorno e mensolone Sp. 6 cm Dekorativo 3D Rovere Sherwood scuro (1S2)

EN Open wall unit and chunky shelf Th. 6 cm Dekorativo 3D Rovere Sherwood scuro (1S2)
FR Élément haut ouvert et grande étagère ép. 6 cm Dekorativo 3D Rovere Sherwood scuro (1S2)
DE Offener Hängeschrank und großer Regalboden St. 6 cm Dekorativo 3D Rovere Sherwood scuro (1S2)

ES Colgante abierto y estante Esp. 6 cm Dekorativo 3D Rovere Sherwood scuro (1S2)

/ 11

Specchio Rettangolare L. 180 H. 50 cm

EN Rectangular mirror W. 180 H. 50 cm
FR Miroir rectangulaire L. 180 H. 50 cm
DE Rechteckiger Spiegel B. 180 H. 50 cm
ES Espejo Rectangular L. 180 H. 50 cm

/ 12

2 Lampade LED Star

EN 2 LED Star lights
FR 2 lampes à LED Star
DE 2 Lampen LED Star
ES 2 Lámparas LED Star



/ 06
Pensile
Wall unit

/ 12
Lampada
Light

/ 11
Specchio
Mirror

/ 07
Top lavabo integrato
Top with integrated washbasin

/ 10
Pensile a giorno
Open wall unit

/ 01
Base
Base unit

/ 05
Maniglia integrata
Integrated handle

J&T | 17 La possibilità di disporre di un cambio di profondità nelle basi consente di arredare spazi variabili senza perdere capacità di contenimento, ne è un valido esempio l'elemento a giorno obliquo che raccorda la base nella riduzione di profondità. Le basi in Dekorativo 3D Nodato Tabacco sono corredate da maniglia integrata Tratto, pratica e maneggevole nell'apertura dei cassetti.

The possibility to implement changing depths in the base units makes it possible to furnish variable spaces without compromising on storage capacity, a perfect example can be seen in the oblique open element connecting the base unit with a reduction in depth. The base units in Dekorativo 3D Nodato Tabacco are equipped with a Tratto integrated handle, practical and easy to handle when opening the drawers.

La possibilité de disposer d'un changement de profondeur dans les éléments bas permet d'aménager différents types d'espaces sans perdre la capacité de rangement, l'élément ouvert oblique en est l'exemple et unit l'élément bas dans la réduction de profondeur. Les éléments bas en Dekorativo 3D Nodato Tabacco sont équipés de poignée intégrée Tratto, pratique et maniable dans l'ouverture des tiroirs.

La posibilidad de disponer de un cambio de profundidad en las bases permite amoblar espacios variables sin perder capacidad de contención, es un válido ejemplo el elemento abierto que empalma la base en la reducción de profundidad. Las bases en Dekorativo 3D Nodato Tabacco están equipadas con tirador integrado Tratto, práctico y manejable en la apertura de los cajones.

Die Möglichkeit eines Tiefenwechsels in den Unterschränken lässt variable Räume entstehen, ohne dabei Stauraum zu verlieren. Ein deutliches Beispiel dafür ist das schräge offene Element, das an den Unterschrank mit geringerer Tiefe anschließt. Die Unterschränke aus Dekorativo 3D Nodato Tabacco sind mit einem eingelassenen Griff Tratto miteinander verbunden, der praktisch ist und mit dem sich Schubladen leicht öffnen lassen.

Finishing
/ Mineralmarmo
Calce Tortora
/ Dekorativo 3D
Nodato Tabacco
/ Laccato Nebbia
opaco







Specchiera pensile Sky con ante a specchio bifacciale / Sky mirror wall unit with two-sided mirror doors / Armoire miroir suspendue Sky avec portes à miroir bi-face / Hängender Spiegelschrank Sky mit doppelseitigen Spiegeltüren / Espejo contenedor Sky con puertas con espejo bifacial



J&T_17

LIME 1.0 TRATTO > 107

Variante Specchio Perimetro retroilluminato laccato Nebbia opaco
/ Variation with Perimetro backlit mirror in matt lacquered Nebbia
/ Version miroir Perimetro rétroéclairé finition laquée Nebbia
mate / Variante des Spiegels Perimetro hintergrundbeleuchtet
mit Lackierung in Nebbia matt / Variante Espejo Perimetro
retroiluminado lacado Nebbia mate **Top in Mineralmarmo "Calce"
Tortora con vasca personalizzata Tivi** / Top in "Calce" Tortora
Mineralmarbre with custom Tivi washbasin / Plan de toilette en
Mineralmarbre « Calce » Tortora avec vasque personnalisée Tivi
/ Waschtischplatte aus Mineralmarmo „Calce“ Tortora mit
personalisiertem Waschbecken Tivi / Encimera en Mineralmarmo
"Calce" Tortora con cuba personalizada Tivi



J&T_17

LIME 1.0 TRATTO > 107

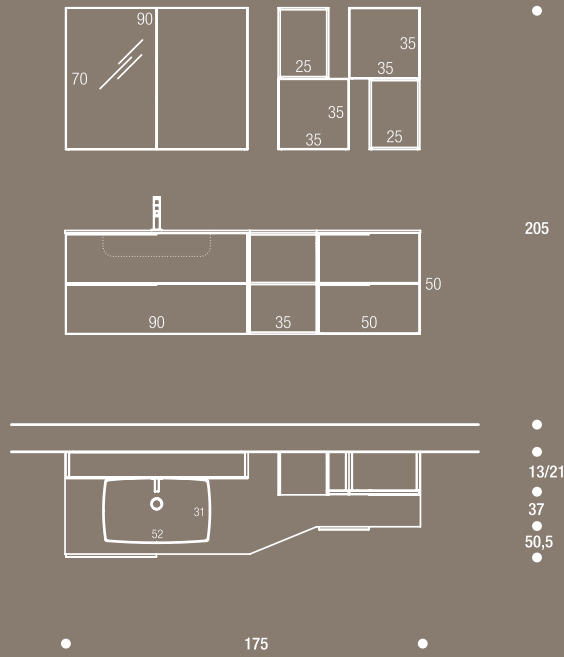

/07
Mineralmarmo
Calce Tortora
(TAC)



/01/10
Dekorativo 3D
Nodato Tabacco
(1NB)

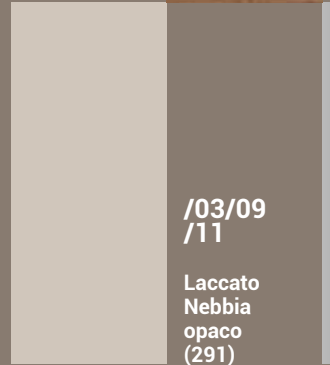

**/03/09
/11**
Laccato
Nebbia
opaco
(291)

/01
Basi Dekorativo 3D Nodato Tabacco (1NB)
EN Base units in Dekorativo 3D Nodato Tabacco (1NB)
FR Éléments bas Dekorativo 3D Nodato Tabacco (1NB)
DE Unterschränke in Dekorativo 3D Nodato Tabacco (1NB)
ES Bases Dekorativo 3D Nodato Tabacco (1NB)

/03
Base a giorno Laccato Nebbia opaco (291)
EN Open base unit in matt lacquered Nebbia (291)
FR Élément bas ouvert finition laquée Nebbia mate (291)
DE Offener Unterschrank mit Lackierung in Nebbia matt (291)
ES Base abierta Lacado Nebbia mate (291)

/05
Brill (02B)
Maniglia Tratto Brill (02B) integrata nel frontale
EN Brill (02B) Tratto integrated handle on front
FR Poignée Tratto Brill (02B) intégrée dans la façade
DE Griff Tratto eingelassen in die Front in Brill (02B)
ES Tirador Tratto integrado en el frontal Brill (02B)

/07
Top Sp. 1,2 cm con vasca integrata Tivi L. 52 cm Mineralmarmo "Calce" Tortora (TAC)
EN Top, Th. 1.2 cm with Tivi integrated washbasin W. 52 cm "Calce" Tortora Mineralmarbre (TAC)
FR Plan de toilette ép. 1,2 cm avec vasque intégrée Tivi L. 52 cm Minéralmarbre « Calce » Tortora (TAC)
DE Waschtischplatte St. 1,2 cm mit integriertem Waschbecken Tivi B. 52 cm Mineralmarmo „Calce“ Tortora (TAC)
ES Encimera Esp. 1,2 cm con cuba integrada Tivi L. 52 cm Mineralmarmo "Calce" Tortora (TAC)

/09
Pensile con apertura Push&Pull Laccato Nebbia mate (291)
EN Wall unit with Push&Pull opening in matt lacquered Nebbia (291)
FR Éléments hauts à ouverture Push & Pull finition laquée Nebbia mate (291)
DE Hängeschrank mit Push-&-Pull-Öffnung mit Lackierung Nebbia matt (291)
ES Colgante con apertura Push&Pull Lacado Nebbia mate (291)

/10
Pensile a giorno Dekorativo 3D Nodato Tabacco (1NB)
EN Open unit in Dekorativo 3D Nodato Tabacco (1NB)
FR Élément haut ouvert Dekorativo 3D Nodato Tabacco (1NB)
DE Offener Hängeschrank in Dekorativo 3D Nodato Tabacco (1NB)
ES Colgante abierto Dekorativo 3D Nodato Tabacco (1NB)

/11
Specchiera pensile Sky L. 90 H. 70 cm, variante Specchiera Perimetro LED Laccato Nebbia opaco (291)
EN Sky mirror wall unit W. 90 H. 70 cm, variation with Perimetro LED mirror in matt lacquered Nebbia (291)
FR Armoire miroir suspendue Sky L. 90 H. 70 cm, version miroir Perimetro LED finition laquée Nebbia mate (291)
DE Hängender Spiegelschrank Sky B. 90 H. 70 cm, Variante Spiegelschrank Perimetro LED mit Lackierung in Nebbia matt (291)
ES Tocador colgante Sky L. 90 H. 70 cm, variante Tocador Perimetro LED Lacado Nebbia mate (291)



/08
Specchio
Mirror

/10
Pensile a giorno
Open wall unit

/09
Pensile
Wall unit

/07
Top
lavabo integrato
Top with integrated
washbasin

/01
Base
Base unit

/03
Vano a giorno
Open compartment

/05
Maniglia integrata
Integrated handle

MATERIALS | A7

FOR YOUR PROJECT

- 01 Dekorativo 3D Pietra Piasentina Grigio scuro (1AB)
- 02 Gres Bianco Statuario (TQC)
- 03 Ecomalta Bianco (TCA)
- 04 Ecomalta Antracite (TCE)
- 05 Deimos Stone Text Bianco traffico (TTA)
- 06 Laccato Verde Polvere lucido (334)
- 07 Fenix Nero Ingo (TFJ)
- 08 Dekorativo 3D Colortech Bianco (10B)

La materia, l'habitat in cui nuove idee crescono

L'ambiente da sempre è per l'uomo fonte di ispirazione ricerca e sviluppo. Quando progettiamo il nostro habitat è necessario quindi tenere conto dello spazio, della luce e come questi elementi possano interagire con forme e materiali. In queste suggestioni materiche potrete trovare la vostra dimensione per cominciare a costruire un progetto che parla di voi con unicità e bellezza.

The material, the place where new ideas develop

The environment has always been a source of inspiration, research and development for mankind. When planning our living space, we, therefore, need to take into account space, light and the way in which these elements interact with other shapes and materials. In the following suggestions for use of materials, you can find the starting point for creating a project that reflects who you are in all its beauty and unique features.

La matière, l'habitat à l'intérieur duquel grandissent les nouvelles idées

L'environnement est depuis toujours pour l'homme une source d'inspiration, de recherche et de développement. Lorsque nous concevons notre habitat nous devons tenir compte de l'espace et de la lumière et de comment ces éléments peuvent interagir avec les formes et les matériaux. Vous trouverez, dans ces propositions matérielles, votre dimension pour commencer à réaliser un projet qui parle de vous avec unicité.

Die Materie, die Umgebung, in der neue Ideen wachsen

Die Umwelt war für den Menschen schon immer Quelle der Inspiration, sowie der Forschung und Entwicklung. Wenn wir unseren Lebensraum gestalten, ist es notwendig, Raum und Licht zu berücksichtigen, und wie diese Elemente mit Formen und Materialien interagieren. In diesen Materialvorschlägen finden Sie Ihre Dimension, um mit der Realisierung eines Projekts zu beginnen, das von Ihnen mit Einzigartigkeit und Schönheit erzählt.

La materia, el hábitat donde nacen nuevas ideas

El ambiente desde siempre es para el hombre fuente de inspiración búsqueda y desarrollo. Cuando diseñamos nuestro hábitat es necesario luego tener en cuenta el espacio, la luz y cómo estos elementos puedan interactuar con formas y materiales. En estas sugerencias matéricas podrá encontrar su dimensión para comenzar a construir un diseño que habla de usted con singularidad y belleza.



J&T | 18 L'ambiente bagno amplia le sue vedute con soluzioni "open space" generalmente riservate all'area living. Al top, il piano in Deimos Text Grigio chiaro con vasca integrata Rettangolo da 70 che lascia ampio spazio d'appoggio laterale. La maniglia Tratto, versatile per eccellenza, cambia la sua posizione rompendo consueti schemi per disporsi asimmetrica alle basi in Rovere Dogato Bianco.

The bathroom expands its horizons with "open space" solutions normally reserved to the living area. The top in Deimos Text Grigio chiaro with Rettangolo 70 cm integrated washbasin features a large support surface on the side. The Tratto handle, versatility par excellence, changes its position, breaking the usual moulds with an asymmetrical layout on the base units in Rovere Dogato Bianco.

La salle de bains ouvre ses horizons avec des solutions « open space » généralement réservées au living. Le plan de toilette en Deimos Text Grigio chiaro avec vasque intégrée Rettangolo de 70 qui laisse suffisamment de place sur les côtés. La poignée Tratto, polyvalente par excellence, change sa position et change des propositions habituelles pour se disposer de manière asymétrique aux éléments bas en Rovere Dogato Bianco.

Das Bad erweitert seinen Blickwinkel mit „Open-Space“-Lösungen, die eigentlich dem Wohnbereich vorenthalten sind. Und oben befindet sich die Waschtischplatte aus Deimos Text Grigio chiaro mit integriertem Waschbecken Rettangolo mit 70 cm, das noch viel Platz für seitliche Ablageflächen lässt. Der Griff Tratto, der sich durch Vielseitigkeit auszeichnet, ändert seine Position und durchbricht gewohntes Schemabild, um asymmetrisch an den Unterschränken aus Rovere Dogato Bianco angebracht zu werden.

El ambiente baño amplía sus vistas con soluciones "open space" generalmente reservadas al área living. En la encimera, la superficie en Deimos Text Grigio chiaro con cuba integrada Rettangolo de 70 que deja amplio espacio de apoyo lateral. El tirador Tratto, versátil por excelencia, cambia su posición rompiendo esquemas habituales para disponerse asimétrico en las bases en Rovere Dogato Bianco.

Finishing

/ Dekorativo 3D
/ Rovere Dogato
Bianco
/ Deimos Text
Grigio chiaro
/ Brill
/ Laccato Grigio
Perla opaco



J&T_18

LIME 1.0 TRATTO > 115



J&T_18

LIME 1.0 TRATTO > 115



J&T_18

LIME 1.0 TRATTO > 115

Top in Deimos text Grigio chiaro

/ Top in Deimos text Grigio chiaro
/ Plan de toilette en Deimos text
Grigio chiaro / Waschtischplatte
aus Deimos text Grigio chiaro /
Encimera en Deimos text Grigio
chiaro _ **Vasca integrata**

Rettangolo 70 / Rettangolo 70
integrated washbasin / Vasque
intégrée Rettangolo 70
/ Integriertes Waschbecken
Rettangolo 70 / Cuba integrada
Rettangolo 70



J&T_18

LIME 1.0 TRATTO > 115

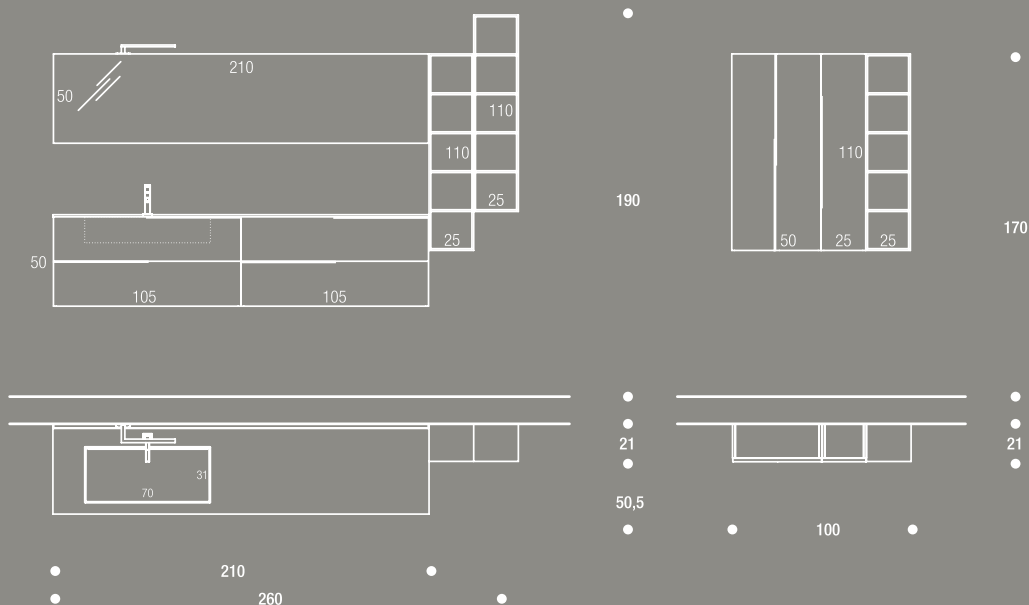

/01
Dekorativo 3D
Rovere Dogato
Bianco
(1P0)



/07
Deimos Text
Grigio chiaro
(TU3)



/10
Laccato
Grigio Perla
opaco
(233)

/01
Basi Dekorativo 3D
Rovere Dogato
Bianco (1P0)

EN Base units in Dekorativo 3D
Rovere Dogato Bianco (1P0)
FR Éléments bas Dekorativo 3D
Rovere Dogato Bianco (1P0)
DE Unterschränke Dekorativo 3D
Rovere Dogato Bianco (1P0)
ES Bases Dekorativo 3D Rovere
Dogato Bianco (1P0)

/05
Maniglia Tratto Brill (02B)
integrata nel frontale

EN Brill (02B) Tratto integrated
handle on front
FR Poignée Tratto Brill (02B)
intégrée dans la façade
DE Griff Tratto in Brill (02B)
eingelassen in die Front
ES Tirador Tratto Brill (02B)
integrado en el frontal

/05
Brill
(02B)

/07
Top Sp. 1,2 cm con vasca
integrata Rettangolo 70
L. 70 cm Deimos Text Grigio
chiaro (TU3)

EN Top, Th. 1,2 cm con with
Rettangolo 70 integrated
washbasin W. 70 cm Deimos
Text Grigio chiaro (TU3)
FR Plan de toilette ép. 1,2 cm
avec vasque intégrée Rettangolo
70 L. 70 cm Deimos Text Grigio
chiaro (TU3)
DE Waschtischplatte St. 1,2 cm

mit integriertem Waschbecken
Rettangolo 70 B. 70 cm Deimos
Text Grigio chiaro (TU3)
ES Encimera Esp. 1,2 cm con
cuba integrada Rettangolo 70
L. 70 cm Deimos Text Grigio
chiaro (TU3)

Lackierung in Grigio Perla matt
(233)
ES Colgantes abiertos Lacado
Grigio Perla mate (233)

/09
Pensili in Dekorativo 3D
Rovere Dogato Bianco (1P0)
con Maniglia Tratto Brill (02B)
integrata nel frontale

EN Wall units in Dekorativo 3D
Rovere Dogato Bianco (1P0)
with Brill (02B) Tratto
integrated handle on front
FR Éléments hauts Dekorativo
3D Rovere Dogato Bianco (1P0)
avec poignée Tratto Brill (02B)
intégrée dans la façade
DE Hängeschränke aus
Dekorativo 3D Rovere Dogato
Bianco (1P0) mit Griff Tratto
eingelassen in die Front Brill (02B)
ES Colgantes en Dekorativo 3D
Rovere Dogato Bianco (1P0)
con tirador Tratto integrado
en el frontal Brill (02B)

/10
Pensili a giorno Laccato Grigio
Perla opaco (233)

EN Open wall units in matt
lacquered Grigio Perla (233)
FR Éléments hauts ouverts
finition laquée Grigio Perla
mate (233)
DE Offene Hängeschränke mit

/11
Specchio Rettangolare
L. 200 H. 50 cm

EN Rectangular mirror
W. 200 H. 50 cm
FR Miroir rectangulaire
L. 200 H. 50 cm
DE Rechteckiger Spiegel
B. 200 H. 50 cm
ES Espejo Rectangular
L. 200 H. 50 cm

/12
Lampada LED Star

EN LED Star light
FR Lampe LED Star
DE Lampe LED Star
ES Lámpara LED Star





Info tecniche materiali e colori

lime Ø_1.0_2.0

Il catalogo J&T mette a disposizione una vasta gamma di materiali, finiture e colori tra i quali potrete scegliere l'accostamento più consono e più vicino alla vostra idea di bagno.

/ The J&T catalogue proposes a broad range of materials, finishes and colours from among which to select the combination that most reflects your idea of a bathroom.

/ Le catalogue J & T met à disposition une vaste gamme de matériaux, finitions et couleurs parmi lesquels vous pourrez choisir le meilleur assortiment et celui qui se rapproche le plus à votre idée de salle de bains.

/ Der Katalog J&T enthält eine breite Palette an Materialien, Oberflächen und Farben, aus denen Sie die am besten passende Kombination auswählen können, die Ihrer Vorstellung von einem Badezimmer am nächsten kommt.

/ El catálogo J&T pone a disposición una vasta gama de materiales, acabados y colores entre los cuales podréis escoger la combinación más consona y cercana a vuestra idea de baño.

DEKORATIVO 3D

DEKORATIVO 3D

Melaminico usato per realizzare strutture, frontali, elementi giorno, top, top con vasca integrata, fianchi di tamponamento e anche per il rivestimento delle gole. Top sp. 6 cm realizzato in Laminato Dekorativo 3D

Melamine finish used for structures, front panels, open elements, tops and washbasins integrated in tops, side panels and also for groove coating. Top 6 cm thick in Laminato Dekorativo 3D

Melaminé utilisé pour réaliser les structures, les façades, les éléments ouverts, les plans de toilettes standards et ceux avec vasque intégrée, les joues mais aussi le revêtement des gorges. Plan travail ép. 6 cm en melamine Dekorativo 3D

Verwendet wird es für Strukturen, Stirnseiten, offene Elemente, Waschtischplatten und Platten mit integriertem Becken sowie Abdichtungsflächen und auch für die Verkleidung der Mulde. Platte St. 6 cm aus Melamin Dekorativo 3D

Melamínico usado para realizar estructuras, frontales, elementos abiertos, encimera y encimeras con cuba integrada, costados de compensación y también para el revestimiento de las golas. Encimera Esp. 6 cm realizada en Laminado Dekorativo 3D



HPL UNICOLOR

HPL UNICOLOR

Usato per realizzare strutture, frontali, elementi giorno, top e top con vasca integrata, fianchi di tamponamento e anche per il rivestimento delle gole.

Used for structures, front panels, open elements, tops and washbasins integrated in tops, side panels and also for groove coating.

Utilisé pour réaliser les structures, les façades, les éléments ouverts, les plans de toilettes standards et ceux avec vasque intégrée, les joues mais aussi le revêtement des gorges.

Verwendet wird es für Strukturen, Stirnseiten, offene Elemente, Waschtischplatten und Platten mit integriertem Becken sowie Abdichtflächen und auch für die Verkleidung der Mulde.

Usado para realizar estructuras, frontales, elementos abiertos, encimera y encimeras con cuba integrada, costados decompensación y también para el revestimiento de las golgas.



FENIX

È un materiale opaco che offre prestazioni tecnologiche all'avanguardia grazie alle sue caratteristiche superficiali. Usato per realizzare strutture, frontali, elementi giorno, top e top vasca integrata, fianchi di tamponamento e anche per il rivestimento delle gole.

This is a matt material that offers a technologically advanced performance thanks to its surface characteristics. Used for structures, front panels, open elements, tops and washbasins integrated in tops, side panels and also for groove coating.

Il s'agit d'un matériau opaque qui offre des performances technologiques à l'avant-garde grâce à ses caractéristiques superficielles. Utilisé pour réaliser les structures, les façades, les éléments ouverts, les plans de toilettes standards et ceux avec vasque intégrée, les joues mais aussi le revêtement des gorges.

Ist ein mattes Material, das dank seiner Oberflächeneigenschaften hochtechnologische Leistungen bietet. Verwendet wird es für Strukturen, Stirnseiten, offene Elemente, Waschtischplatten und Platten mit integriertem Becken sowie Abdichtflächen und auch für die Verkleidung der Mulde.

Es un material mate que ofrece prestaciones tecnológicas de vanguardia gracias a sus características superficiales. Usado para realizar estructuras, frontales, elementos abiertos, encimera y encimeras cuba integrada, costados de compensación y además para el revestimiento de las golas.



Bassa riflessione della luce, superficie estremamente opaca / Low light reflectivity, extremely matt surface / Faible réflectivité, surface extrêmement mate / Geringe Lichtreflexion, extrem matte Oberfläche / Reflectancia mínima de la luz, superficie extremadamente mate



Riparabilità termica dei micrograffi / Thermal healing of microscratches / Réparation thermique des micro-rayures / Thermische Bearbeitung von Kratzen möglich / Reparabilidad térmica de microarañazos



Elevata resistenza a solventi acidi e ai reagenti di uso domestico / High resistance to acid solvents household reagents / Grande résistance aux solvants et nettoyeurs ménagers / Resistent gegen säurehaltige und alle haushaltsüblichen Reiniger / Alta resistencia a disolvente ácidos y reactivos para uso doméstico



Alta attività di abbattimento della carica batterica / Enhanced anti-bacterial properties / Propriétés antibactériennes renforcées / Verbesserte antibakterielle Eigenschaften / Propiedad anti-bacterias reforzada



Morbidezza al tatto / Soft touch / Toucher soyeux / Weicher Touch / Suave al tacto



Anti-impronta / Anti-fingerprint / Aucune trace de doigts / Keine Fingerabdrucke / Anti-huella digital



Resistenza ai graffi all'abrasione / Resistance to scratches and abrasion / Résistance aux rayures et à l'abrasion / Resistent gegen Kratzer und Abrieb / Resistencia a los arañazos y a la abrasión



Resistenza al calore secco / Resistance to dry heat / Résistance à la chaleur sèche / Resistent gegen trockene Hitze / Resistencia al calor seco

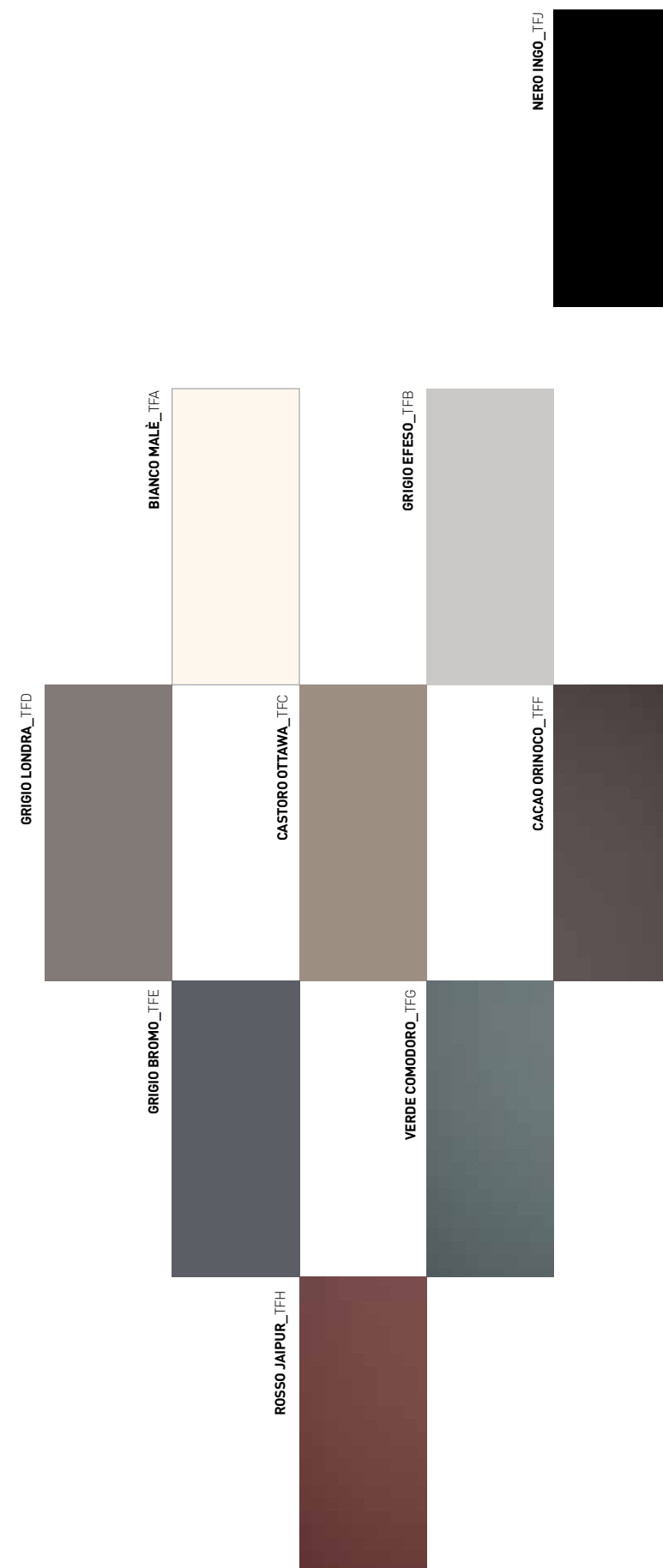

ECOMALTA®
/ **ECOMALTA® "LE TERRE"**

ECOMALTA®
ECOMALTA® LE TERRE

L'Ecomalta è un materiale naturale, applicato artigianalmente attraverso delicati processi sequenziali. Pensato per realizzare strutture, frontali, top, fianchi di tamponamento e rivestimento gole, si presta altresì allo sviluppo dei top a vasca integrata. L'Ecomalta "Le Terre" si differenzia per l'aggiunta di pigmenti naturali colorati che consentono di ottenere superfici materiche di alto impatto estetico favorendo la personalizzazione degli arredi.

This is a natural material applied using traditional techniques in different, delicate steps. Used to create structures, front panels, tops and side groove coating. Tops with integrated basins can also be created. Ecomalta "Le Terre" differs for the addition of natural coloured pigments that allow the making of textural surfaces with high aesthetic impact. The customisation of the furniture is therefore possible.

Il s'agit d'un matériau naturel appliqué artisanalement et soigneusement en plusieurs couches. Utilisé pour réaliser les structures, les façades, les plans de toilettes, les joues mais aussi le revêtement des gorges. Il est également possible de réaliser les plans de toilette avec vasque intégrée. Ecomalta « Le Terre » se différencie par l'ajout de pigments naturels colorés qui permet d'obtenir de surfaces de texture avec un haut impact esthétique en favorisant la personnalisation des meubles.

Ein natürliches Material, das in Handarbeit durch heikle sequentielle Prozesse aufgebracht wird. Verwendet für Konstruktionen, Stirnseiten, Waschtischplatten, seitliche Abdeckplatten und Verkleidung der Mulde und Abdichtungsflächen. Die Waschtischplatten können mit eingelassenem Waschbecken hergestellt werden. Die "Le Terre" Ecomalta zeichnet sich durch den Zusatz von natürlichen Farbpigmenten aus, die es ermöglichen, Materialoberflächen mit einer hohen ästhetischen Wirkung zu erhalten, die die Personalisierung der Einrichtungen begünstigen.

Es es un material natural aplicado artesanalmente con diversos pasos. Usado para realizar estructuras, frontales, encimeras, costados y también para el revestimiento de las golas. Se pueden realizar además las encimeras con cuba integrada. Ecomalta "Le terre" se diferencia por la adición de pigmentos naturales coloridos que permiten obtener superficies texturales de alto impacto estético, favoreciendo la personalización de los muebles.



LACCATI

J&T_LACCATI OPACHI / LUCIDI / SOFT-TOUCH / NUANCE _ LACCATI METAL

LACCATI OPACHI, LUCIDI, SOFT-TOUCH, NUANCE

Laccati usati per realizzare strutture, frontali, elementi giorno, top, fianchi di tamponamento e anche per il rivestimento delle gole.

48 Colori Laccati in finitura Lucida - Opaca - Soft-touch - Nuance

5 Colori Metallizzati Laccati in finitura Lucida - Opaca - Soft-touch - Nuance.

53 colori Soft-Touch: Laccato molto opaco con finitura superficiale morbida al tatto, anti-impronta, a bassa riflessione della luce, resistente ai graffi e all'abrasione. **9 colori Soft-touch** Abbinabili agli stessi colori dei top con vasca integrata realizzati in Fenix.

53 colori Nuance: Laccatura opaca applicata al Dekorativo 3D Rovere Dogato Bianco

5 colori laccati opachi per elementi in metallo (Cube - Cleo - Kros - Look)

4 colori Laccati Metal: Laccato opaco con componenti metallici (senza metalli pesanti), applicato artigianalmente con diversi passaggi.

MATT, GLOSSY, SOFT-TOUCH, NUANCE LACQUERED FINISHES

Lacquered finishes for structures, front panels, open elements, tops, side panels and also for groove coating.

48 colours: Gloss - Matt-

Soft-touch - Nuance finish for lacquered metals

5 Colours Metallised Lacquers in Gloss - Matt-Soft-touch - Nuance finish.

53 colours Soft-Touch: Ultra-matt lacquer with soft-touch, fingerprint-proof, low light reflection finish and scratch and abrasion resistance. **9 colours Soft-Touch** available in the same colours as the Fenix tops with integrated basin.

53 Nuance colours: Matt lacquer applied to Dekorativo 3D Rovere Dogato Bianco

5 matt lacquered colours for metal parts (Cube - Cleo - Kros - Look)

4 Metal lacquered colours: matt lacquered with metallic components (no heavy metals), applied using traditional techniques in various steps.

FINITIONS LAQUÉES MATES, BRILLANTES, SOFT-TOUCH, NUANCE

Finitions laquées utilisées pour réaliser les structures, les façades, les éléments ouverts, les plans de toilettes, les joues mais aussi le revêtement des gorges.

48 couleurs: Finitions laquées brillantes - mates Soft-touch - Nuance

5 couleurs Métallisées laquées en finition brillante - mate - Soft-touch - Nuance.

53 couleurs Soft-Touch: Il s'agit d'une finition laquée très mate avec une finition superficielle douce au toucher, anti-trace, à basse réflexion de la lumière, résistant aux rayures et à

l'abrasion. **9 couleurs Soft-Touch** assorties aux mêmes couleurs que les plans de toilette avec vasque intégrée réalisée en Fenix.

53 couleurs Nuances: Laquage mat appliqué au Dekorativo 3D Rovere Dogato Bianco

5 couleurs laquées mat pour éléments en métal (Cube - Cleo - Kros - Look)

4 couleurs laquées Metal: Il s'agit d'une finition laquée mate aux composants métalliques (sans métaux lourds), appliquée artisanalement en plusieurs couches.

MATT LACKIERT, GLÄNZEND, SOFT-TOUCH, NUANCE

Lacke zur Herstellung von Strukturen, Frontseiten, offenen Elementen, Waschtischplatten, Abdichtungsflächen und auch zum Verkleiden der Mulde.

48 Farben: Lackiert im Finish Glänzend - Matt - Soft-Touch - Nuance

5 Farben lackiert in glänzendem Finish - Matt - Soft-Touch - Nuance.

53 Farben Soft-Touch: Sehr deckender Lack mit Soft-Touch-Oberfläche, Anti-Fingerprint, geringer Lichtreflexion, Kratz- und Abriebfestigkeit. **9 Soft-Touch Farben** kombinierbar mit den gleichen Farben wie die Aufsätze mit integrierten Wannen aus Fenix.

53 Farben Nuance: Mattlack, auf dem Rovere Dogato Bianco 3D Dekorativo

aufgetragen

5 Farbe matt lackiert für Metallelemente (Cube - Cleo - Kros - Look)

4 lackierte Farben Metal: Matt lackiert mit Metallteilen (ohne Schwermetalle), in mehreren Arbeitsschritten von Hand aufgetragen.

LACADOS MATES, BRILLANTES, SOFT-TOUCH, NUANCE

Lacados usados para realizar estructuras, frontales, elementos abiertos, encimeras, costados de compensación y también para el revestimiento de las golas.

48 Colores: Lacados en acabado Brillo - Mate - Soft-touch - Nuance

5 Colores Lacados Metalizados en acabado Brillante - Mate - Soft-touch - Nuance.

53 colores Soft-Touch: Lacado muy mate con acabado superficial suave al tacto, anti-huellas, con baja reflexión de la luz, resistente a los arañazos y a la abrasión. **9 colores Soft-touch** Combinables con los mismos colores de las encimeras en Fenix con cuba integrada.

53 colores Nuance: Lacado mate aplicado al Dekorativo 3D Rovere Dogato Bianco.

4 colores Lacados Metal: Lacado mate con componentes metálicos (sin metales pesados), aplicado artesanalmente con diversos pasos.

LACCATI METAL

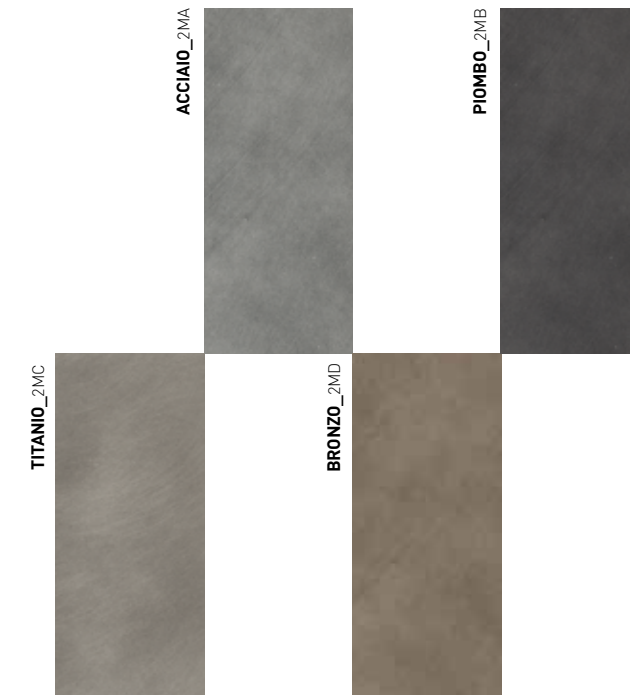

LACCATI

ALL_COLORI LACCATI OPACHI / LUCIDI / SOFT-TOUCH / NUANCE _ COLORI LACCATI METALLIZZATI

CANYON_90	BIANCO_0B				
	NEBBIA_91	BIANCO CALCE_DA		BIANCO MALÈ_FA	
	AGATA_BD			PLATINO_DF	
	CANAPA_94			JUTA_DP	
	TORTORA_BE				
	TITANIO_93				
ROCCIA_CE		TERRA_DB			
		AGATA_BD			
		CENERE_92			
		CANAPA_94			
		CASTORO OTTAWA_FC			
		ARGILLA_DR			
		TORBA_DS			
		ARDESIA_DD			
		MARRONE HAVANA_79			
CACAO ORINOCO_FF					
	CACAO_05				
	ROSSO JAIPUR_FH				
	ROSSO RUBINO_19				
	ROSSO FUOCO_21				

	ARAGOSTA_77				
	VERDE COMODORO_FG	ARANCIO ZUCCA_09		GIALLO CURRY_08	
	BLU PAVONE_A6			VERDE GHIAIA_31	
	BLU LAGUNA_A7			VERDE POLVERE_34	
				VERDE SALVIA_42	
BLU AVIO_41					
	VERDE COMODORO_FG				
	GRIGIO PERLA_33				
	GRIGIO CHIARO_A8				
	GRIGIO EFFESO_FB				
	GRIGIO LUCE_07				
	GRIGIO PIoggIA_80				
	GRIGIO LAVAGNA_A9				
	GRIGIO BROMO_FE				
	GRIGIO GRAFITE_02				
	CARBONE_43				
	NERO_03				
METALLIZZATO ALLUMINIO_M1					
METALLIZZATO CRETA_M6					
METALLIZZATO COPPER_M7					
METALLIZZATO BRONZO_M4					
METALLIZZATO ANTRACITE_M5					



N° 9 Colori Laccati Soft-touch abbinati ai Top in Fenix® _9 lacquered Soft-Touch colours matching the Fenix® tops _9 Couleurs Laquées Soft-Touch assorties aux Plan-travail en Fenix® _9 Soft-Touch lackierten Farben, mit den Platten aus Fenix® kombiniert _N° 9 Colores lacados Soft-touch combinados con las encimeras en Fenix®



N° 5 Colori per elementi in metallo _5 colours for metal elements _5 Couleurs pour éléments en métal _5 Farben für Elemente aus Metall _N° 5 colores para elementos en metal

ROVERE CORTECCIA (IMPIALLACCIATO)

ALL_ ROVERE CORTECCIA (VENEERED)

LE PROPRIETÀ DELLA CORTECCIA

Top Sp. 6 cm con impiallacciatura in legno di Rovere spazzolato, tinto e verniciato. Bordo frontale irregolare in massello di Rovere tinto e verniciato. Disponibile in tre colorazioni: Naturale, Avena e Fumo.

THE PROPERTIES OF CORTECCIA

Top, Th. 6 cm with brushed, dyed and painted veneered Oak wood. Irregular front edge in dyed and painted solid Oak wood. Available in three colours: Naturale, Avena and Fumo.

LES PROPRIÉTÉS DE L'ÉCORCE

Plan de toilette ép. 6 cm plaqué en bois de Chêne spatulé, teint et vernis. Bord frontal irrégulier en bois massif de Chêne teint et vernis. Disponible en trois couleurs: Naturale, Avena et Fumo.

DIE EIGENSCHAFTEN DER RINDE

Waschtischplatte St. 6 cm dick mit Furnier in gebürstetem, gebeiztem und lackiertem Eiche. Unregelmäßige Vorderkante in massivem Eiche, gebeizt und lackiert. Erhältlich in drei Farben: Naturale, Avena und Fumo.

LAS PROPIEDADES DE LA CORTEZA

Encimera Esp. 6 cm con enchapado en madera de Roble cepillado, tinto y pintado. Borde frontal irregular en maciza de Roble tinto y pintado. Disponible en tres colores: Naturale, Avena y Fumo.



ROVERE CORTECCIA NATURALE_01P



ROVERE CORTECCIA AVENA_01R



ROVERE CORTECCIA FUMO_01S



DESIGN _ JEY & TRATTO

J&T_Design

1_Una lavorazione accurata che mette in risalto la qualità dei materiali: è il segno della nuova apertura integrata Jey

/ Accurate workmanship that emphasises the quality of materials: the defining feature of the new Jey integrated opening
/ Un travail soigné qui fait ressortir la qualité des matériaux : la nouvelle ouverture intégrée Jey / Eine sorgfältige Verarbeitung, die die Qualität der Materialien betont: Das ist das Kennzeichen der neuen, eingelassenen Öffnung Jey / Una elaboración cuidadosa que resalta las cualidades de los materiales: es la marca de la nueva apertura integrada Jey

2_Il piano, il frontale e la struttura del mobile possono essere dello stesso materiale come l'Ecomalta

/ The top, front panel and structure can be in the same material
/ Le plan de toilette, la façade et la structure du meuble peuvent être du même matériau / Die Waschtischplatte, die Front sowie der Korpus des Möbelstücks können aus demselben Material bestehen / La superficie, el frontal y la estructura del mueble pueden ser del mismo material

3_La lucentezza della finitura Brill della maniglia integrata Tratto si combina perfettamente con questa finitura Venata Bianca

/ The shine of the Brill finish on the Tratto integrated handle is perfectly combined with this veined Bianco finish / L'aspect brillant de la finition Brill de la poignée intégrée Tratto se combine parfaitement avec cette finition aux veinures Bianco / Der Glanz der Oberfläche Brill und des eingelassenen Griffs Tratto passen perfekt zu dieser Oberfläche Venata Bianca / La luminosidad del acabado Brill del tirador integrado Tratto se combina perfectamente con este acabado Venoso Blanco

4_Alcuni piani top in materiali di tendenza vengono proposti con vasche da design esclusivo per Azzurra

/ Some of the tops in trending materials are proposed with washbasins of exclusive design, custom made for Azzurra / Certains plans de toilette en matériaux de tendance sont proposés avec des vasques au design exclusif pour Azzurra / Einige Waschtischplatten aus trendigen Materialien werden mit Waschbecken angeboten, die exklusiv für Azzurra design wurden / Algunas superficies de encimeras en materiales de tendencia son propuestos con cubas de diseño exclusivo para Azzurra



1_



2_



3_



4_

Azzurra

Novembre 2019

AD: sciutoarchitetti.it

Concept grafico e testi: **Regia**
Photo /3D: **Gabriotti Fotografi**
Stylist: **Carla Bernardis**

Fotolito: **Luce group**
Printed in Italy by: **Grafiche Antiga**

AZZURRA

AZZURRA GROUP SRL

33087 Cecchini di Pasiano (PN) Italia

Via Codopè, 62

tel. +39 0434 611056

fax +39 0434 611066

info@azzurrabagni.com

www.azzurrabagni.com

É vietata la riproduzione, anche parziale,
di questo catalogo in qualsiasi forma o su
qualsiasi supporto senza l'autorizzazione
di Azzurra Group s.r.l.

Total or partial reproduction by any means
of this catalogue is forbidden without
autohorization fromm Azzurra Group s.r.l.



AZZURRA